

Astra Tech Implant System®

# Product catalog 2024

OsseoSpeed® TX

プロダクトカタログ オッセオスピードTX



## Astra Tech Implant System®

### CONTENTS

<b>アストラテック インプラントシステム</b>	<b>4</b>	<b>ドリル</b>	<b>35</b>
製品一覧 3.0	5	単回使用ドリル	35
製品一覧 3.5/4.0	6	複数回使用ドリル	37
製品一覧 4.5/5.0	8	ドリリング関連器具	39
<b>外科用コンポーネント</b>	<b>10</b>	<b>補綴用インスツルメント</b>	<b>40</b>
インプラント – オッセオスピードTX	10	はじめに	40
カバースクリュー & ヒーリングアバットメント	12	インスツルメント全般	41
テンポラリーアバットメント	14	外科用コンポーネント (TXプロファイル)	44
<b>セメント固定用コンポーネント</b>	<b>15</b>	補綴用コンポーネント (TXプロファイル)	45
タイデザイン	16	<b>リペアおよび交換用コンポーネント</b>	<b>47</b>
キャストデザイン	17	互換性一覧	48
印象 & 技工用コンポーネント	18	破損したスクリューの除去のための器具	49
ダイレクトアバットメント	19	内部スレッドの修復のための器具	50
<b>スクリュー固定用コンポーネント</b>	<b>20</b>	アバットメントの取りはずしおよび除去のための器具	51
ユニアバットメント	21	インプラント除去のための道具	51
アングルドアバットメント & ヒーリングキャップ	22	一般インスツルメント	52
印象 & 技工用コンポーネント	23	<b>トルクガイド</b>	<b>53</b>
<b>アタッチメント固定用コンポーネント</b>	<b>25</b>	<b>材料</b>	<b>54</b>
ロケーターアバットメント	26	各製品に記載されている材料の( )内にある番号から材料をご確認いただけます	54
ボールアバットメント	27	ラベルおよびマニュアルに記載の記号の説明	55
<b>外科用インスツルメント</b>	<b>29</b>	<b>索引</b>	<b>56</b>
はじめに	29		

\* 本カタログに掲載されている製品にEVと記載があるものはオッセオスピードTXと互換性があります。

全製品が予告なく変更される場合があります。最新の製品ラインアップにつきましては、デンツブライシロナインプラントにお問い合わせください。お客様の読みやすさ向上のため、本文中に\*または™を使用していません。ただし、デンツブライシロナが商標権を放棄することは一切ありません。

すべての商標と会社名は、それぞれ各社の所有物です。

製品イラストの縮尺は、実物と異なります。

本カタログ・マニュアル中に記載されている®および™は、米国連邦商標法に基づき記載されたもので、日本における登録商標を意味するものではありません。

# Easy to choose and easy to use

アストラテックインプラントシステムは最小限のコンポーネントで幅広く柔軟な対応を実現した、シンプルで信頼性のあるシステムです。口腔内のどの方向、どのような位置にも使用することができます。1回法、2回法どちらにも適応しています。補綴のオプションは、セメント固定、スクリュー固定、アタッチメント固定による修復処置を用意しています。

## シンプルな埋入手技—シンプルなインプラントの取りだしと埋入

インプラントドライバーを用いることで、埋入手技の簡素化・効率化を実現します。

## 最小限のコンポーネントで最大のフレキシビリティ—インプラント・アバットメント間の接合部のサイズが3種類に—

コンポーネントの種類を最小限にして治療計画や在庫の管理をシンプルにするため、コニカルシールデザインによるインプラント・アバットメント間の接合部は3種類からなり、識別がしやすいようにカラーコード化され、それぞれX-スモール、スモール、ラージと呼びます。

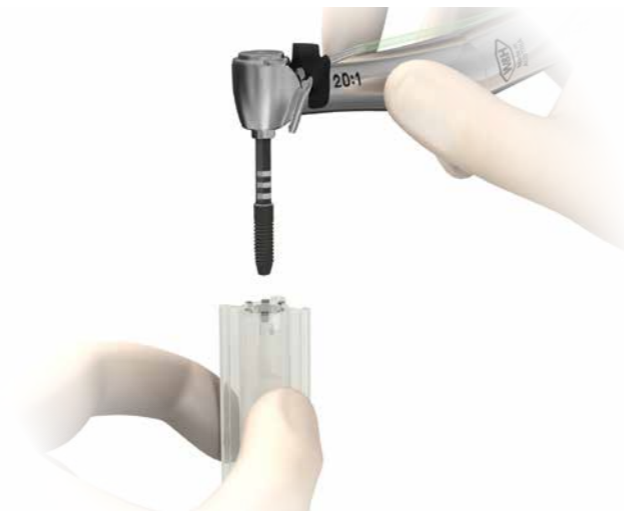

## インプラントレベル印象 — コンポーネントのカラーコード —

カラーはイエロー、アクア、ライラックの3種類にわけられています。今までインプラントピックアップ、トランスファー、ガイドピン、レプリカを正しく見分けることは決して容易ではありませんでした。カラーコード化により、それぞれのコンポーネントは、対応するインプラントのカラーコードと同じになります。



## 単回使用ドリル

最適な切れ味で、取り扱いが容易です。使用前の洗浄・滅菌は必要ありません。単回使用ドリルのこれらの利点は、全てのドリリング手順に共通です。



# 製品一覧 3.0

## イエロー

X-スモール 回転防止機構 (ヘックス) 付き

X-スモール 回転防止機構 (ヘックス) なし (NI)

### インプラント

オッセオスピードTX 3.0S  
11 mm 24982  
13 mm 24983  
15 mm 24984

### カバー スクリュー

3.0  
0 mm 24198

### ヒーリング アバットメント

3.0  
Ø 4.0 2 mm 24777  
Ø 4.0 4 mm 24778  
Ø 4.0 6 mm 25017

## セメント固定式

### テンポラリーアバットメント

テンポラリーアバットメント 3.0  
Ø 3.4 1 mm 25018

### アバットメント

タイデザイン 3.0  
Ø 4.0 1 mm 24788  
Ø 4.0 2 mm 24789  
Ø 4.0 15° 2.4 mm 24790

### インプラント インプレッション

インプラントピックアップ 3.0  
インプラントトランスファー 3.0  
ショート 24950  
ロング 24949  
ロング 24958

### ガイドピン

インプラントガイドピン 3.0  
ショート 24970  
ロング 24976

### レプリカ

インプラントレプリカ 3.0  
24977

### ラボ アバットメント スクリュー

ラボ アバットメント スクリュー デザイン M1.4  
24802



# 製品 一覧 3.5/4.0

## アクア

スモール

回転防止機構  
(ヘックス)付き

スモール

回転防止機構  
(ヘックス)なし(NI)

### インプラント

オッセオスピードTX  
3.5S



8 mm 24930  
9 mm 24931  
11 mm 24932  
13 mm 24933  
15 mm 24934  
17 mm 24935

オッセオスピードTX  
4.0S



6 mm 24939  
8 mm 24940  
9 mm 24941  
11 mm 24942  
13 mm 24943  
15 mm 24944  
17 mm 24945

### カバースクリュー

3.5/4.0



0 mm 24328  
1 mm 24329

### ヒーリング アバットメント

3.5/4.0



ユニ  
3.5/4.0

2 mm 24374  
4 mm 24375  
6 mm 24376  
8 mm 24377  
10 mm 24378

## セメント固定式

### テンポラリーアバットメント

テンポラリーアバットメント  
3.5/4.0



○ Ø 4.1 1 mm 24281  
○ NI Ø 4.1 1 mm 24280

### アバットメント

キャストデザイン  
3.5/4.0



○ Ø 4 1 mm 22843

タイデザイン  
3.5/4.0



○ Ø 4.5 1.5 mm 24285  
○ Ø 4.5 3 mm 24286  
○ Ø 5.5 1.5 mm 24287  
○ Ø 5.5 3 mm 24288  
○ Ø 6.5 1.5 mm 24289  
○ Ø 6.5 3 mm 24290  
○ Ø 4.5 20° 3.5 mm 24291  
○ Ø 5.5 20° 3.5 mm 24292

### インプラントインプレッション

インプラント ピックアップ  
3.5/4.0



○ ショート 24947  
○ ロング 24948  
○ NI ショート 24936  
○ NI ロング 24937

インプラント トランスファー  
3.5/4.0



○ ショート 24959  
○ ロング 24960

### ラボ アバットメントスクリュー

ラボ アバットメントスクリュー  
デザイン M1.6



24857

### レプリカ

インプラント レプリカ  
3.5/4.0



○ 24978

### ガイドピン

インプラントガイドピン  
3.5/4.0



○ ショート 24968  
○ ロング 24969

## スクリュー固定式

### アバットメント

20° ユニアバットメント  
3.5/4.0



○ 0.5 mm 24893  
○ 1 mm 24894  
○ 2 mm 24895  
○ 4 mm 24896  
○ 6 mm 24897  
○ 8 mm 24898

45° ユニアバットメント  
3.5/4.0



○ 0.5 mm 24899  
○ 1 mm 24900  
○ 2 mm 24901  
○ 4 mm 24902  
○ 6 mm 24903  
○ 8 mm 24904

アングルドアバットメント  
3.5/4.0



○ Ø 4 0.8 mm 24245  
○ Ø 4 2 mm 24246  
○ NI Ø 4 0.8 mm 24347  
○ NI Ø 4 2 mm 24348

### ヒーリングキャップ

20° プロヒーリングキャップ



○ Ø 4.3 24162  
○ Ø 5.5 Short 24158  
○ Ø 5.5 Long 24159

45° プロヒーリングキャップ



○ Ø 4.3 24163  
○ Ø 5.5 ショート 24160  
○ Ø 5.5 ロング 24161

ヒーリングキャップ アングルド



24092

### アバットメントインプレッション

20° ユニアバットメント  
ピックアップ



○ Ø 4.3 22882  
○ Ø 5.5 22876

20°/45° ユニアバット  
メント  
トランスファー



22068

45° ユニアバットメント  
ピックアップ



○ Ø 4.3 22883  
○ Ø 5.5 22878

アングルドアバットメント  
ピックアップ



24254

### レプリカ

20° ユニアバットメント  
レプリカ



22069

45° ユニアバットメント  
レプリカ



22070

アングルドアバットメント  
レプリカ



24227

ラボアバットメント  
スクリューアングルド



24860

ラボアバットメント スクリュー  
アングルド M1.6

### ガイドピン

アバットメントガイドピンM1.4



○ 13 mm 22190  
○ 16 mm 22197  
○ 19 mm 22198  
○ 22 mm 22199

ブリッジスクリュー

ブリッジスクリュー M1.4



○ ヘックス 22435  
○ スロット 22167

ラボブリッジ  
スクリュー



○ ヘックス&スロット  
24859

### テンポラリー シリンダー

テンポラリー  
シリンダー  
ユニ20°



22060

テンポラリー  
シリンダー  
ユニ45°



22061

テンポラリー  
シリンダー  
アングルド



22447

### シリンダー

セミバーンアウト  
シリンダー  
ユニ20°



22184

セミバーンアウト  
シリンダー  
ユニ45°



22185

セミバーンアウト  
シリンダー  
アングルド



24243

バーンアウト  
シリンダー  
ユニ20°



22186

バーンアウト  
シリンダー  
ユニ45°



22187

バーンアウト  
シリンダー  
アングルド



22448

## アタッチメント固定式

### アバットメント

ボールアバットメント  
3.5/4.0



○ 1 mm 24905  
○ 2 mm 24906  
○ 4 mm 24907  
○ 6 mm 24908  
○ 8 mm 24909

ロケーターアバットメント  
3.5/4.0



○ 1 mm 24268  
○ 2 mm 24269  
○ 3 mm 24270  
○ 4 mm 24271  
○ 5 mm 24272

### アバットメントインプレッション

ボールアバットメント  
ピックアップ



22439

ロケーターアバットメント  
ピックアップ



24484

### レプリカ

ボールアバットメント  
レプリカ



22505

ロケーターアバットメント  
レプリカ



24485

### アタッチメントコンポーネント

ダルボプラス フィーメルパートベースック



25834

ロケータープロセッシング キット



24483

ロケーターインサート



フルー 24488    ピンク 24487    クリア 24486    グレー 25679    レッド 24492    オレンジ 25843    グリーン 24489

# 製品 一覧 4.5/5.0

## ライラック



### インプラント

オッセオスピードTX  
4.5



9 mm 24951  
11 mm 24952  
13 mm 24953  
15 mm 24954  
17 mm 24955

オッセオスピードTX  
5.0



9 mm 24961  
11 mm 24962  
13 mm 24963  
15 mm 24964  
17 mm 24965

オッセオスピードTX  
5.0S



9 mm 24971  
11 mm 24972  
13 mm 24973  
15 mm 24974  
17 mm 24975

### カバースクリュー

4.5/5.0



0 mm 24447  
1 mm 24448

### ヒーリング アバットメント

4.5/5.0



Ø 5.5 2 mm 24582  
Ø 5.5 4 mm 24583  
Ø 5.5 6 mm 24584  
Ø 6.5 2 mm 24585  
Ø 6.5 4 mm 24586  
Ø 6.5 6 mm 24587

ユニ  
4.5/5.0



2 mm 24379  
4 mm 24380  
6 mm 24381  
8 mm 24382  
10 mm 24383

## セメント固定式

### テンポラリーアバットメント

テンポラリーアバットメント  
4.5/5.0



○ Ø 4.5 1 mm 25015  
○ NI Ø 4.5 1 mm 25016

CastDesign™  
4.5/5.0



○ Ø 4.5 1 mm 22844

### アバットメント

タイデザイン  
4.5/5.0



○ Ø 5.5 1.5 mm 24235  
○ Ø 5.5 3 mm 24236  
○ Ø 6.5 1.5 mm 24237  
○ Ø 6.5 3 mm 24238  
○ Ø 5.5 20° 3.5 mm 24239

### インプラントインプレッション

インプラント ピックアップ  
4.5/5.0



○ ショート 24938  
○ ロング 24946  
○ NI ショート 24928  
○ NI ロング 24929

インプラント トランスファー  
4.5/5.0



○ ショート 24956  
○ ロング 24957

### ラボ アバットメントスクリュー

ラボ アバットメントスクリュー  
デザイン M2



24858

### レプリカ

インプラント レプリカ  
4.5/5.0



○ 24979

### ガイドピン

インプラントガイドピン  
4.5/5.0



○ ショート 24966  
○ ロング 24967

## スクリュー固定式

### アバットメント

20° ユニアバットメン  
ト4.5/5.0



○ 0.5 mm 24398  
○ 1 mm 24399  
○ 2 mm 24400  
○ 4 mm 24401  
○ 6 mm 24402  
○ 8 mm 24403

45° ユニアバットメン  
ト4.5/5.0



○ 0.5 mm 24406  
○ 1 mm 24407  
○ 2 mm 24408  
○ 4 mm 24409  
○ 6 mm 24410  
○ 8 mm 24411

アングルドアバットメント  
4.5/5.0



○ Ø 4.0 5 mm 24247  
○ Ø 4.2 mm 24248  
○ NI Ø 4.0 5 mm 24606  
○ NI Ø 4.2 mm 24607

### ヒーリングキャップ

20° プロヒーリングキャップ



○ Ø 4.3 24162  
○ Ø 5.5 ショート 24158  
○ Ø 5.5 ロング 24159

45° プロヒーリングキャップ



○ Ø 4.3 24163  
○ Ø 5.5 ショート 24160  
○ Ø 5.5 ロング 24161

ヒーリングキャップ アングルド



24092

### アバットメントインプレッション

20° ユニアバットメント  
ピックアップ



○ Ø 4.3 22882  
○ Ø 5.5 22876

20°/45° ユニアバットメント  
トランスファー



22068

45° ユニアバットメント  
ピックアップ



○ Ø 4.3 22883  
○ Ø 5.5 22878

アングルドアバットメント  
ピックアップ



24254

### レプリカ

20° ユニアバットメント  
レプリカ



22069

アバットメントレプリカアングルド

45° ユニアバットメント  
レプリカ



22070



24227

ラボ アバットメント  
スクリューアングルド

ラボ アバットメント スクリュー  
アングルド M2



24860

### ガイドピン

アバットメントガイドピンM1.4



○ 13 mm 22190  
○ 16 mm 22197  
○ 19 mm 22198  
○ 22 mm 22199

ブリッジスクリュー

ブリッジスクリュー M1.4

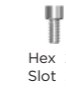

○ Hex 22435  
○ Slot 22167

ラボ ブリッジ  
スクリュー

ヘックス&スロット

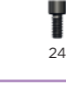

24859

### テンポラリー シリンダー

テンポラリー  
シリンダー  
ユニ20°



22060

テンポラリー  
シリンダー  
ユニ45°



22061

テンポラリー  
シリンダーユニ  
アングルド



22447

### シリンダー

セミバーンアウト  
シリンダー  
ユニ20°



22184

セミバーンアウト  
シリンダー  
ユニ45°



22185

セミバーンアウト  
シリンダー  
アングルド



24243

バーンアウト  
シリンダー  
ユニ20°



22186

バーンアウト  
シリンダー  
ユニ45°



22187

バーンアウト  
シリンダー  
アングルド



22448

## アタッチメント固定式

### アバットメント

ボールアバットメント  
4.5/5.0



○ 0.5 mm 24418  
○ 1 mm 24419  
○ 2 mm 24420  
○ 4 mm 24421  
○ 6 mm 24422  
○ 8 mm 24423

ロケーターアバットメント  
4.5/5.0



○ 0.5 mm 24477  
○ 2 mm 24478  
○ 3 mm 24479  
○ 4 mm 24480  
○ 5 mm 24481

### アバットメントインプレッション

ボールアバットメントピックアップ



22439

ロケーターアバットメントピックアップ



24484

### レプリカ

ボールアバットメント  
レプリカ



22505

ロケーターアバットメント  
レプリカ



24485

### アタッチメントコンポーネント

ダルボプラス フィーメルパートベースック



25834

ロケータープロセッシング キット



24483

ロケーターインサート



○ ブルー 24488  
○ ピンク 24487  
○ クリア 24486  
○ グレー 25679  
○ レッド 24492  
○ オレンジ 25843  
○ グリーン 24489



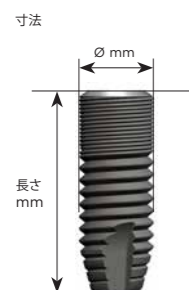

寸法

補足

- X-スモールコネクション - イエロー  
インプラント直径 3.0
- スモールコネクション - アクア  
インプラント直径 3.5/4.0
- ラージコネクション - ライラック  
インプラント直径 4.5/5.0

インプラントの適応症は前歯部、白歯部の全般です。詳細については、添付文書と外科術式マニュアルを参照して下さい。

オッセオスピードTXインプラントは全て純チタンで作られています。

オッセオスピードの表面処理はインプラントトップのマイクロスレッドの第1スレッドから全体になされています。  
S = ストレート デザイン



**オッセオスピードTX 3.0 S**

チタン製(1)、滅菌済み

二酸化チタンプラスト処理  
フッ酸処理  
ネック部形状：MicroThread™  
接合部：Conical Seal Design™  
インターナル・ダブルヘックス  
Ø 3.0 mm  
内部スレッド M1.4

**オッセオスピードTX 3.0 S**

長さ mm			11	13	15	
商品コード			24982	24983	24984	
価格			39,800	39,800	39,800	

**オッセオスピードTX 3.5 S**

チタン製(1)、滅菌済み

二酸化チタンプラスト処理  
フッ酸処理  
ネック部形状：MicroThread™  
接合部：Conical Seal Design™  
インターナル・ダブルヘックス  
Ø 3.5 mm  
内部スレッド M1.6

**オッセオスピードTX 3.5 S**

長さ mm		8	9	11	13	15	17
商品コード		24930	24931	24932	24933	24934	24935
価格		39,800	39,800	39,800	39,800	39,800	39,800

**オッセオスピードTX 4.0 S**

チタン製(1)、滅菌済み

二酸化チタンプラスト処理  
フッ酸処理  
ネック部形状：MicroThread™  
接合部：Conical Seal Design™  
インターナル・ダブルヘックス  
Ø 4.0 mm  
内部スレッド M1.6

**オッセオスピードTX 4.0 S**

長さ mm	6	8	9	11	13	15	17
商品コード	24939	24940	24941	24942	24943	24944	24945
価格	39,800	39,800	39,800	39,800	39,800	39,800	39,800

※Ⓜは受注発注となります。

**オッセオスピードTX 4.5**

長さ mm	9	11	13	15	17
商品コード	24951	24952	24953	24954	24955
価格	39,800	39,800	39,800	39,800	39,800

**オッセオスピードTX 4.5**

チタン製(1)、滅菌済み

二酸化チタンプラスト処理  
フッ酸処理  
ネック部形状：MicroThread™  
接合部：Conical Seal Design™  
インターナル・ダブルヘックス  
Ø 4.5/3.5 mm  
内部スレッド M2

※Ⓜは受注発注となります。

**オッセオスピードTX 5.0**

長さ mm	9	11	13	15	17
商品コード	24961	24962	24963	24964	24965
価格	39,800	39,800	39,800	39,800	39,800

**オッセオスピードTX 5.0**

チタン製(1)、滅菌済み

二酸化チタンプラスト処理  
フッ酸処理  
ネック部形状：MicroThread™  
接合部：Conical Seal Design™  
インターナル・ダブルヘックス  
Ø 5.0/4.0 mm  
内部スレッド M2

※Ⓜは受注発注となります。

**オッセオスピードTX 5.0 S**

長さ mm	9	11	13	15	17
商品コード	24971	24972	24973	24974	24975
価格	39,800	39,800	39,800	39,800	39,800

**オッセオスピードTX 5.0 S**

チタン製(1)、滅菌済み

二酸化チタンプラスト処理  
フッ酸処理  
ネック部形状：MicroThread™  
接合部：Conical Seal Design™  
インターナル・ダブルヘックス  
Ø 5.0 mm  
内部スレッド M2

※Ⓜは受注発注となります。

**カバースクリュー 3.0**  
チタン製(1)、滅菌済み

組織の治癒期間中にインプラントの接合部を覆うために使用します。

<b>カバースクリュー 3.0</b>	
Ø mm	2.3
高さ mm	0
商品コード	24198
価格	5,000

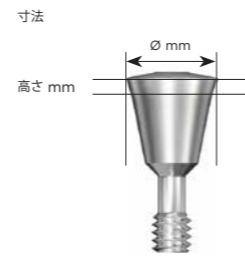

補足  
ヘックス スクリュードライバーを用い手指の軽い力 (5-10 Ncm) で締めつける。ラチェットレンチ、トルクレンチは使用しないで下さい。

**カバースクリュー 3.5/4.0**  
チタン製(1)、滅菌済み

組織の治癒期間中にインプラントの接合部を覆うために使用します。

<b>カバースクリュー 3.5/4.0</b>		
Ø mm	2.9	3.1
高さ mm	0	1
商品コード	24328	24329
価格	5,000	5,000



**カバースクリュー 4.5/5.0**  
チタン製(1)、滅菌済み

組織の治癒期間中にインプラントの接合部を覆うために使用します。

<b>カバースクリュー 4.5/5.0</b>		
Ø mm	3.9	4.6
高さ mm	0	1
商品コード	24447	24448
価格	5,000	5,000

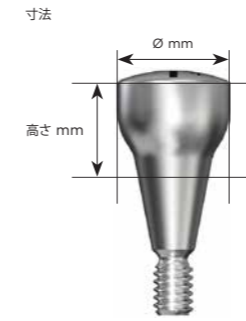

補足  
ヘックス スクリュードライバーを用い手指の軽い力 (5-10 Ncm) で締めつける。ラチェットレンチ、トルクレンチは使用しないで下さい。



接合部のサイズを示すラインが表示されています。  
3.0 - ライン1本表示  
3.5/4.0 - ライン2本表示  
4.5/5.0 - ライン3本表示  
直径 (Ø) と高さを表す数字が明記されています。

**ヒーリングアパットメント 3.0**



Ø mm	4	4	4
高さ mm	2	4	6
商品コード	24777	24778	25017
価格	8,400	8,400	8,400

**ヒーリングアパットメント 3.0**  
チタン製(1)、滅菌済み



補足  
ヘックス スクリュードライバーを用い手指の軽い力 (5-10 Ncm) で締めつける。ラチェットレンチ、トルクレンチは使用しないで下さい。



接合部のサイズを示すラインが表示されています。  
3.5/4.0 - ライン2本表示  
4.5/5.0 - ライン3本表示  
高さを表す数字が明記されています。

**ヒーリングアパットメント ユニ 3.5/4.0**  
チタン製(1)、滅菌済み

レーザーエッチングバンドにより歯肉の厚みを計測します。

<b>ヒーリングアパットメント ユニ 3.5/4.0</b>					
Ø mm	4	4	4	4	4
高さ mm	2	4	6	8	10
商品コード	24374	24375	24376	24377	24378
価格	8,400	8,400	8,400	8,400	8,400

**ヒーリングアパットメント ユニ 4.5/5.0**  
チタン製(1)、滅菌済み

レーザーエッチングバンドにより歯肉の厚みを計測します。

<b>ヒーリングアパットメント ユニ 4.5/5.0</b>					
Ø mm	4	4	4	4	4
高さ mm	2	4	6	8	10
商品コード	24379	24380	24381	24382	24383
価格	8,400	8,400	8,400	8,400	8,400

**ヒーリングアパットメント 3.5/4.0**



Ø mm	4	4.5	4.5	5.5	5.5	5.5	6.5	6.5
高さ mm	2	4	6	2	4	6	4	6
商品コード	24574	24575	24576	24577	24578	24579	24580	24581
価格	8,400	8,400	8,400	8,400	8,400	8,400	8,400	8,400

**ヒーリングアパットメント 3.5/4.0**  
チタン製(1)、滅菌済み

**ヒーリングアパットメント 4.5/5.0**



Ø mm	5.5	5.5	5.5	6.5	6.5	6.5
高さ mm	2	4	6	2	4	6
商品コード	24582	24583	24584	24585	24586	24587
価格	8,400	8,400	8,400	8,400	8,400	8,400

**ヒーリングアパットメント 4.5/5.0**  
チタン製(1)、滅菌済み

テンポラリーアバットメント 3.0  
チタン製(1)、未滅菌

アバットメント スクリュー含む  
3.0 - M1.4, 商品コード: 24189  
(チタン合金製(2)) 価格: 5,100



テンポラリー  
アバットメント 3.0

Ø mm	3.4
高さ(マージン) mm	1
垂直高さmm	9
商品コード	25018
価格	10,500

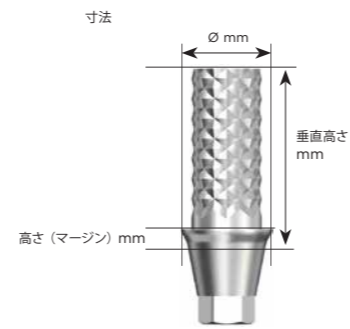

補足  
推奨締め付けトルク - 15 Ncm

テンポラリーアバットメント 3.5/4.0  
チタン製(1)、未滅菌

アバットメント スクリュー デザイン含む  
3.5/4.0 - M1.6, 商品コード: 24449  
(チタン合金製(2)) 価格: 5,100  
NI = Non Indexed (ヘックスなし)



テンポラリー  
アバットメント 3.5/4.0

Ø mm	4.1	NI
高さ(マージン) mm	1	1
垂直高さmm	9	9
商品コード	24281	24280
価格	10,500	10,500



テンポラリーアバットメント 4.5/5.0  
チタン製(1)、未滅菌

アバットメントスクリュー デザイン含む  
4.5/5.0 - M2, 商品コード: 24209  
(チタン合金製(2)) 価格: 5,100  
NI = Non Indexed (ヘックスなし)



テンポラリー  
アバットメント 4.5/5.0

Ø mm	4.5	NI
高さ(マージン) mm	1	1
垂直高さmm	9	9
商品コード	25015	25016
価格	10,500	10,500



## セメント固定用コンポーネント



### 最適な機能と長期にわたる審美性

セメント固定用の製品は、最適な機能と長期間にわたる審美性を実現するために必要なポイントをカバーしています。そして、さまざまな臨床へ適応を満たすためのアバットメントが幅広く含まれています。これらのコンポーネントは、単歯欠損、部分欠損、および完全なフルブリッジの修復に対して最適な治療結果が得られるように設計されています。



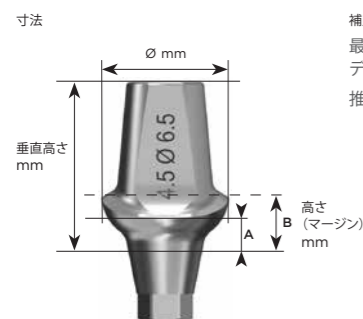

補足  
最小限の調整で使用できるように  
デザインされています。  
推奨締め付けトルク - ● 15 Ncm  
● 20 Ncm  
● 25 Ncm

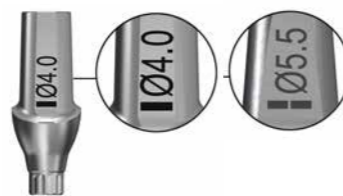

接合部のサイズを示すラインが表示  
されています。  
3.0 - ライン1本表示  
3.5/4.0 - ライン2本表示  
直径 (Ø) を示す数字が表示されて  
います。

● タイデザイン 3.0



角度			15°
Ø mm	4.0	4.0	4.0
高さ 頬側 A mm	1	2	2.4
高さ 舌側 B mm	1.5	2.5	2.4
垂直高さ mm	7	8	7
商品コード	24788	24789	24790
価格	25,000	25,000	25,000

タイデザイン 3.0

チタン製(1)、未滅菌

アパットメント スクリュー含む  
3.0 - M1.4, 商品コード 24189  
(チタン合金製(2)) 価格: 5,100



タイデザイン 3.5/4.0

チタン製(1)、未滅菌

アパットメント スクリュー デザイン含む  
3.5/4.0 - M1.6, 商品コード: 24449  
(チタン合金製(2)) 価格: 5,100



● タイデザイン 3.5/4.0



角度							20°	20°
Ø mm	4.5	4.5	5.5	5.5	6.5	6.5	4.5	5.5
高さ 頬側 A mm	1.5	3	1.5	3	1.5	3	3.5	3.5
高さ 舌側 B mm	2.5	4	2.5	4	2.5	4	3.5	3.5
垂直高さ mm	9	10	9	10	9	10	9.5	9.5
商品コード	24285	24286	24287	24288	24289	24290	24291	24292
価格	25,000	25,000	25,000	25,000	25,000	25,000	25,000	25,000

タイデザイン 4.5/5.0

チタン製(1)、未滅菌

アパットメント スクリュー デザイン含む  
4.5/5.0 - M2, 商品コード 24209  
(チタン合金製(2)) 価格: 5,100



● タイデザイン 4.5/5.0



角度				
Ø mm	5.5	5.5	6.5	6.5
高さ 頬側 A mm	1.5	3	1.5	3
高さ 舌側 B mm	2.5	4	2.5	4
垂直高さ mm	9	10	9	10
商品コード	24235	24236	24237	24238
価格	25,000	25,000	25,000	25,000

● キャストデザイン 3.5/4.0



Ø mm	4.1
高さ(マージン) mm	1
垂直高さ mm	10
商品コード	22843
価格	25,000

キャストデザイン 3.5/4.0

ベース: 非酸化合金(3)  
シリンダー: プラスチック(11)  
未滅菌

アパットメント スクリュー デザイン含む  
3.5/4.0 - M1.6, 商品コード 24449  
(チタン合金製(2)) 価格: 5,100



● キャストデザイン 4.5/5.0



Ø mm	4.5
高さ(マージン) mm	1
垂直高さ mm	10
商品コード	22844
価格	25,000

キャストデザイン 4.5/5.0

ベース: 非酸化合金(3)  
シリンダー: プラスチック(11)  
未滅菌

アパットメント スクリュー デザイン含む  
4.5/5.0 - M2, 商品コード 24209  
(チタン合金製(2)) 価格: 5,100

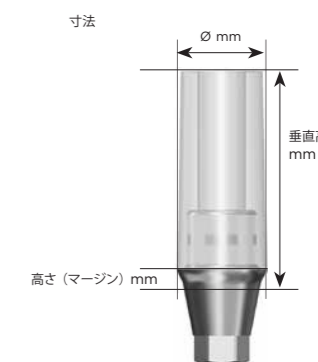

補足  
推奨締め付けトルク - ● 20 Ncm  
● 25 Ncm

インプラント ピックアップ  
3.0, 3.5/4.0, 4.5/5.0  
チタン合金製(2)、未滅菌

2個の部品 (ピックアップ、ガイドピン) で構成されています。  
NI = Non Indexed (ヘックスなし)

※Ⓜは受注発注となります。

インプラント ピックアップ  
3.0, 3.5/4.0, 4.5/5.0

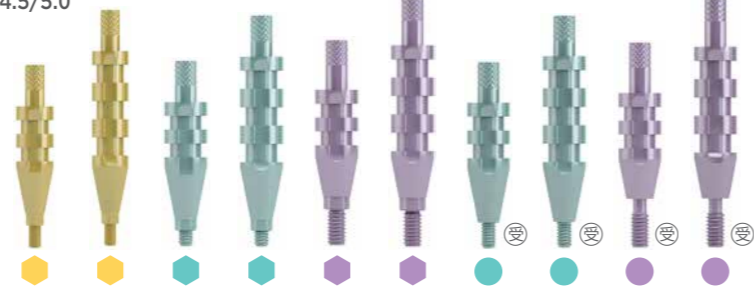

	ショート	ロング	ショート	ロング	ショート	ロング	NI ショート	NI ロング	NI ショート	NI ロング
長さ mm	21	26	21	26	22	27	21	26	22	27
商品コード	24950	24949	24947	24948	24938	24946	24936	24937	24928	24929
価格	6,200	6,200	6,200	6,200	6,200	6,200	6,200	6,200	6,200	6,200

インプラント トランスファー  
3.0, 3.5/4.0, 4.5/5.0  
チタン合金製(2)、未滅菌

2個の部品 (スリーブ、ピン) で構成されています。

インプラント トランスファー  
3.0, 3.5/4.0, 4.5/5.0



	ロング	ショート	ロング	ショート	ロング
長さ mm	19	16	19	18	21
商品コード	24958	24959	24960	24956	24957
価格	6,200	6,200	6,200	6,200	6,200

インプラント レプリカ  
3.0, 3.5/4.0, 4.5/5.0  
チタン合金製(2)、未滅菌

インプラント レプリカ  
3.0, 3.5/4.0, 4.5/5.0



	15	15	15.5
長さ mm	15	15	15.5
商品コード	24977	24978	24979
価格	4,000	4,000	4,000

インプラントガイドピン  
3.0, 3.5/4.0, 4.5/5.0  
チタン合金製(2)、未滅菌

下記スクリューで締めているアバットメントの作業で使用します。

- アバットメントスクリュー - M1.4 ●
- アバットメントスクリュー - M1.6 ●
- アバットメントスクリュー - M2 ●

インプラントガイドピン  
3.0, 3.5/4.0, 4.5/5.0



	ショート	ロング	ショート	ロング	ショート	ロング
長さ mm	21	26	21	26	22	27
商品コード	24970	24976	24968	24969	24966	24967
価格	2,400	2,400	2,400	2,400	2,400	2,400

ダイレクトアバットメント 3.5/4.0  
チタン合金製(2)、未滅菌

ダイレクトアバットメント 4.5/5.0  
チタン製(1)、未滅菌

DA ヒーリングキャップ  
プラスチック(12)、未滅菌

DA インプレッション  
ピックアップ  
プラスチック(13)、未滅菌

DA レプリカ  
ステンレス製(6)

DA パーンアウトシリンダー  
プラスチック(11)

DA キャリア  
プラスチック(12) / ステンレス(6)、未滅菌  
DA メタルキャリア4は、ダイレクトアバットメントφ4の着脱の際に使用します。

ダイレクトアバットメント 3.5/4.0



	4	4	4	4	5	5	5
Ø mm	4	4	4	4	5	5	5
高さ(マージン) mm	0.5	1	2.5	4	1	2.5	4
垂直高さmm	6	6	8	9	6	8	9
商品コード	24910	24911	24912	24913	24914	24915	24916
価格	20,500	20,500	20,500	20,500	20,500	20,500	20,500

ダイレクトアバットメント 4.5/5.0



	5	5	5	5	6	6	6
Ø mm	5	5	5	5	6	6	6
高さ(マージン) mm	0.5	1	2.5	4	1	2.5	4
垂直高さmm	6	6	8	9	6	8	9
商品コード	24527	24528	24529	24530	24537	24538	24539
価格	20,500	20,500	20,500	20,500	20,500	20,500	20,500

DA ヒーリングキャップ



	4	5	6
Ø mm	4	5	6
商品コード	22720	22721	22722
価格	2,300	2,300	2,300

DA インプレッション  
ピックアップ



	4	5	6
Ø mm	4	5	6
商品コード	22710	22711	22712
価格	3,100	3,100	3,100

DA レプリカ



	4	5	6
Ø mm	4	5	6
商品コード	22054	22064	22065
価格	3,500	3,500	3,500

DA パーンアウトシリンダー



	4	5	6
Ø mm	4	5	6
商品コード	22372	22373	22379
価格	3,100	3,100	3,100

DA キャリア



	4	5	6	4
Ø mm	4	5	6	4
商品コード	24137	24138	24139	22850
価格	1,600	1,600	1,600	9,000

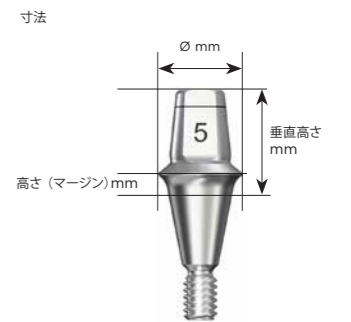

補足  
6°のテーパが付与されています。  
咬合口径を下げる際の目安としてレーザーエッチングバンドが歯冠側より1mmの位置に設定されています。  
推奨締め付けトルク - ● 25 Ncm  
● 25 Ncm  
直径を表す数字が明記されています。

# スクリュー固定用コンポーネント

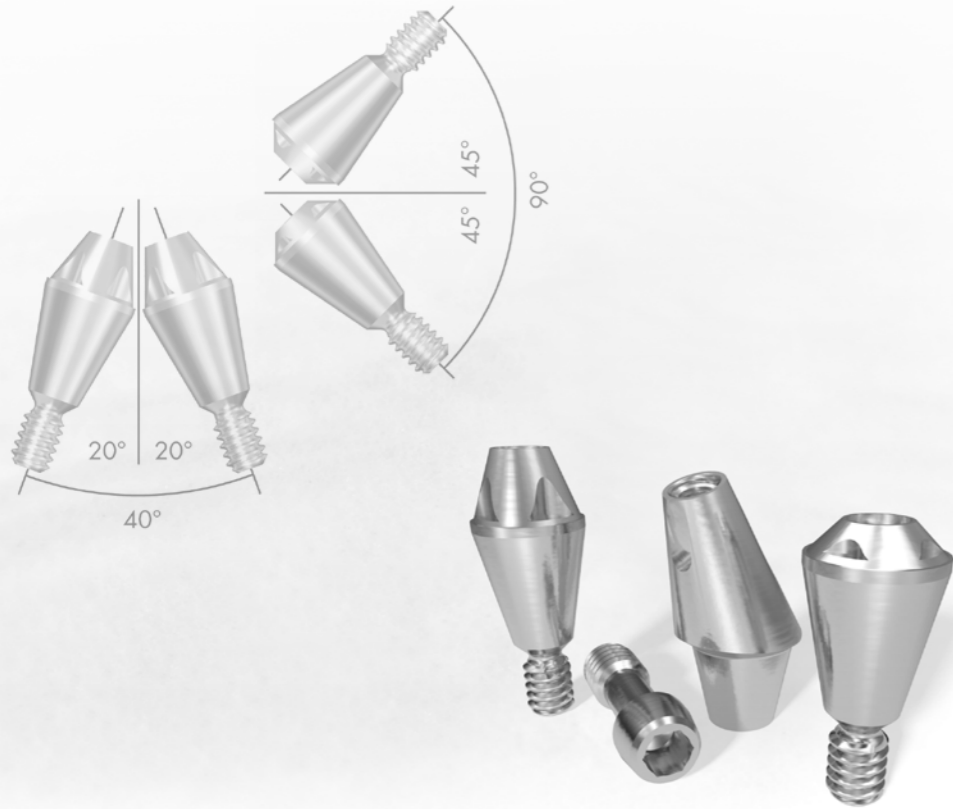

## 科学的に証明されている 臨床的に予測可能なソリューション

スクリュー固定式修復の場合、アストラテックインプラントシステムはさまざまな治療に適応できるアットメントを提供します。これらのコンポーネントは、部分的な修復とフルブリッジ修復の両方で高い柔軟性と最適な結果が得られるように設計されています。ユニアットメントは、円錐形のアットメントトップが修復物をサポートし、機械的、臨床的、生物学的サポートを提供します。垂直スペースが限られている非平行位置に配置されたインプラントに付与された柔軟性は、臨床での自由度と満足度を高めます。

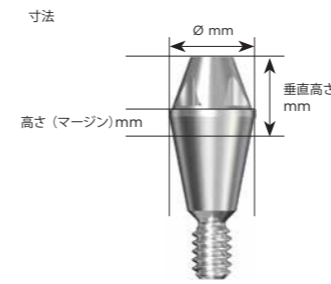

補足  
20°テーパードトップ 円錐部高さ-2.15mm  
45°テーパードトップ 円錐部高さ-0.8mm  
撤去用グループ付  
プリマウントキャリアに連結されています。  
推奨締め付けトルク-15Ncm



**20°ユニアットメント 3.5/4.0**  
チタン合金製(2)、滅菌済み  
20°テーパードトップ  
※Ⓜは受注発注となります。

● **20°ユニアットメント 3.5/4.0**

Ø mm	3.5	3.5	3.5	3.5	3.5	3.5	3.5
高さ(マージン)mm	0.5	1	2	4	6	8	10
垂直高さmm	2.5	3	4	6	8	10	10
商品コード	24893	24894	24895	24896	24897	24898	24898
価格	17,800	17,800	17,800	17,800	17,800	17,800	17,800

**45°ユニアットメント 3.5/4.0**  
チタン合金製(2)、滅菌済み  
45°テーパードトップ  
※Ⓜは受注発注となります。

● **45°ユニアットメント 3.5/4.0**

Ø mm	3.5	3.5	3.5	3.5	3.5	3.5	3.5
高さ(マージン)mm	0.5	1	2	4	6	8	8
垂直高さmm	1	2	3	5	7	9	9
商品コード	24899	24900	24901	24902	24903	24904	24904
価格	17,800	17,800	17,800	17,800	17,800	17,800	17,800

**20°ユニアットメント 4.5/5.0**  
チタン製(1)、滅菌済み  
20°テーパードトップ  
※Ⓜは受注発注となります。

● **20°ユニアットメント 4.5/5.0**

Ø mm	3.5	3.5	3.5	3.5	3.5	3.5	3.5
高さ(マージン)mm	0.5	1	2	4	6	8	8
垂直高さmm	2.5	3	4	6	8	10	10
商品コード	24398	24399	24400	24401	24402	24403	24403
価格	17,800	17,800	17,800	17,800	17,800	17,800	17,800

**45°ユニアットメント 4.5/5.0**  
チタン製(1)、滅菌済み  
45°テーパードトップ  
※Ⓜは受注発注となります。

● **45°ユニアットメント 4.5/5.0**

Ø mm	3.5	3.5	3.5	3.5	3.5	3.5	3.5
高さ(マージン)mm	0.5	1	2	4	6	8	8
垂直高さmm	1	2	3	5	7	9	9
商品コード	24406	24407	24408	24409	24410	24411	24411
価格	17,800	17,800	17,800	17,800	17,800	17,800	17,800



リムーバルツール M1.4 (56ページ参照)を用いることで、ユニアットメントの撤去が容易になります。

アングルドアバットメント  
 3.5/4.0



Ø mm	4	4	NI	NI
高さ(マージン)mm	0.8	2	0.8	2
垂直高さmm	6	7	6	7
商品コード	24245	24246	24347	24348
価格	28,800	28,800	28,800	28,800

アングルドアバットメント  
 4.5/5.0



Ø mm	4	4	NI	NI
高さ(マージン)mm	0.5	2	0.5	2
垂直高さmm	6	7	6	7
商品コード	24247	24248	24606	24607
価格	28,800	28,800	28,800	28,800

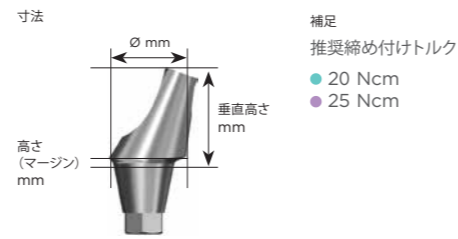

アングルドアバットメント 3.5/4.0

チタン製(1)、滅菌済み

角度 20°  
 アバットメントスクリー アングルド含む  
 3.5/4.0 - M1.6, 商品コード 24439  
 (チタン製) 価格: 5,100



アングルドアバットメント 4.5/5.0

チタン製(1)、滅菌済み

角度 20°  
 アバットメントスクリー アングルド含む  
 4.5/5.0 - M2, 商品コード 22487  
 (チタン製) 価格: 5,100



20° ユニアバットメントピックアップ  
 ステンレス製(6)、未滅菌

2個の部品 (ピックアップとガイドピン) で構成されています。

45° ユニアバットメントピックアップ  
 ステンレス製(6)、未滅菌

2個の部品 (ピックアップとガイドピン) で構成されています。

20°/45°  
 ユニアバットメントトランスファー  
 ステンレス製(6)、未滅菌

20° 及び 45° ユニアバットメント用  
 使用の際には正確なアバットメントの情  
 報をラボサイドに伝達して下さい。

20° ユニアバットメント  
 ピックアップ



Ø mm	4.3	5.5
商品コード	22882	22876
価格	4,900	4,900

45° ユニアバットメント  
 ピックアップ



Ø mm	4.3	5.5
商品コード	22883	22878
価格	4,900	4,900

20°/45°  
 ユニアバットメント  
 トランスファー



商品コード	22068
価格	12,400

20°プロヒールキャップ



Ø mm	ショート	ショート	ロング
高さ mm	4.3	5.5	5.5
商品コード	24162	24158	24159
価格	3,400	3,400	3,400

45°プロヒールキャップ



Ø mm	ショート	ショート	ロング
高さ mm	4.3	5.5	5.5
商品コード	24163	24160	24161
価格	3,400	3,400	3,400



20°プロヒールキャップ

チタン製(1)、滅菌済み

20°ユニアバットメント用ヒーリングキャップ

45°プロヒールキャップ

チタン製(1)、滅菌済み

45°ユニアバットメント用ヒーリングキャップ

アングルドアバットメントピックアップ  
 ステンレス製(6)、未滅菌

2個の部品 (ピックアップとガイドピン) で構成されています。

アバットメントレプリカ  
 ステンレス製(6)

アングルドアバットメント  
 ピックアップ



商品コード	24254
価格	6,300

アバットメントレプリカ



商品コード	ユニ20°	ユニ 45°	アングルド
価格	22069	22070	24227
	3,500	3,500	4,500

ヒーリングキャップ  
 アングルド



Ø mm	5
高さ mm	7.5
商品コード	24092
価格	4,000

ヒーリングキャップアングルド  
 チタン製(1)、滅菌済み

ブリッジスクリュー M1.4  
 スロット含む  
 商品コード 22167  
 (チタン合金製) 価格: 3,400

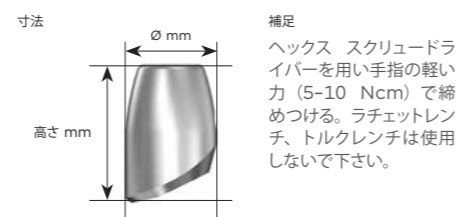

アバットメントガイドピン M1.4  
 ステンレス製(6)、未滅菌

アバットメントガイドピン  
 M1.4



長さ mm	13	16	19	22
商品コード	22190	22197	22198	22199
価格	2,300	2,300	2,300	2,300



ブリッジスクリー  
M1.4



	ヘックス	スロット
スクリーヘッド 径 mm	2.3	2.3
スクリーヘッド 高さ mm	1.8	1
商品コード	22435	22167
価格	3,400	3,400

ブリッジスクリー M1.4  
チタン合金製(2)、未滅菌

推奨締め付けトルク 15 Ncm

テンポラリーシリンダー



	ユニ 20°	ユニ 45°	アングルド
商品コード	22060	22061	22447
価格	6,300	6,300	6,800

テンポラリーシリンダー  
チタン製(1)、未滅菌

セミバーンアウト  
シリンダー



	ユニ 20°	ユニ 45°	アングルド
商品コード	22184	22185	24243
価格	11,000	11,000	11,000

セミバーンアウトシリンダー  
ベース: 非酸化金合金(3)  
シリンダー: プラスチック(12)

バーンアウトシリンダー



	ユニ 20°	ユニ 45°	アングルド
商品コード	22186	22187	22448
価格	3,400	3,400	3,400

バーンアウトシリンダー  
プラスチック(12)

# アタッチメント固定用コンポーネント

## インプラントへの装着

インプラント治療に関連したオーバーデンチャーソリューションにはいくつかの適応症があります。特定の状況における機能的、審美的、音声的、衛生的な要件は、治療オプションとしての使用をサポートしています。完全無歯顎を治療する場合、上顎または下顎に少なくとも1本のインプラントが埋入されていることと、装着のための適切なシステムとの組み合わせにより、オーバーデンチャー治療が代替手段となりえます。





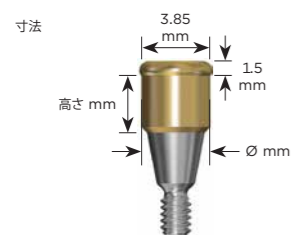

補足  
インサートメール保持部直径 - 3.85 mm  
アバットメントトップから1.5mmは、オーバードレンチャーを維持するために粘膜縁上に配置されるよう、アバットメントを選択してください。  
推奨締め付けトルク - ● 25 Ncm  
● 25 Ncm

● ロケータアバットメント 3.5/4.0

Ø mm	3.7	3.7	3.7	3.7	3.7
高さ mm	1	2	3	4	5
商品コード	24268	24269	24270	24271	24272
価格	19,000	19,000	19,000	19,000	19,000

● ロケータアバットメント 4.5/5.0

Ø mm	4.0	4.0	4.0	4.0	4.0
高さ mm	0.5	2	3	4	5
商品コード	24477	24478	24479	24480	24481
価格	19,000	19,000	19,000	19,000	19,000

ロケータ アバットメントピックアップ アバットメントレプリカ

商品コード	24484	24485
価格	8,900	8,900

ロケータプロセッシングキット

商品コード	24483
価格	8,400

ロケータ インサート - メール

	ブルー	ピンク	クリア
グラム	680	1361	2268
保持力 kg	0.7	1.4	2.3
商品コード	24488	24487	24486
価格	3,100	3,100	3,100

ロケータ インサート - メール エクステンדרレンジ

	グレー	レッド	オレンジ	グリーン
グラム	0	226-680	907	1361-1814
保持力 kg	0	0.5	0.9	1.8
商品コード	25679	24492	25843	24489
価格	3,100	3,100	3,100	3,100

ロケータアバットメント 3.5/4.0

チタン合金製(2)、未滅菌  
窒化チタンコーティング(8)

ロケータアバットメント 4.5/5.0

チタン合金製(2)、未滅菌  
窒化チタンコーティング(8)

ロケータ アバットメントピックアップ  
ロケータ アバットメントレプリカ

アルミニウム(7) 4個入り

ロケータプロセッシングキット

2セット入り、未滅菌

ロケータ インサート - メール

ナイロン(16) 各4個入り、未滅菌  
ブルー、ピンク、クリアのインサートは、インプラント同士の傾斜が20°まで対応。

ロケータ インサート - メール エクステンדרレンジ

ナイロン(16) 各4個入り、未滅菌  
グレー、レッド、オレンジ、グリーンのインサートは、インプラント同士の傾斜が40°まで対応。グレーは主に長期暫間補綴の際にアバットメントを保護するために使用します。

ロケータ コアツール  
ステンレス製(6)、未滅菌

商品コード	24482
価格	10,500

ロケータ トルクレンチビット  
ステンレス製(6)、未滅菌

トルクレンチを用いて操作します。

	15 mm	21 mm
商品コード	24490	24491
価格	6,200	6,200

ロケータ ドライバー EV  
ステンレス製(6)、未滅菌

	23 mm
商品コード	25766
価格	7,400

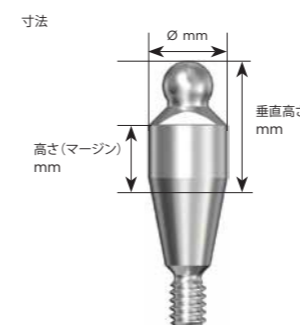

補足  
垂直高さmmマージンからボールまで：2.85mm  
ボールアバットメントドライバー EV (商品コード 25768) を用いて接続して下さい。(参照：29ページ)  
推奨締め付けトルク - ● 25 Ncm  
● 25 Ncm

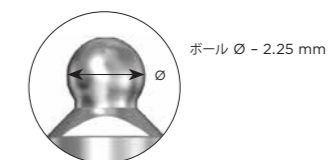

ボールアバットメント 3.5/4.0  
チタン合金製(2)、滅菌済み

ボール Ø 2.25 mm

※◎は受注発注となります。

● ボールアバットメント 3.5/4.0

Ø mm	3.5	3.5	3.5	3.5	3.5
高さ(マージン) mm	1	2	4	6	8
垂直高さmm	4	5	7	9	11
商品コード	24905	24906	24907	24908	24909
価格	19,000	19,000	19,000	19,000	19,000

ボールアバットメント 4.5/5.0  
チタン製(1)、滅菌済み

ボール Ø 2.25 mm

※◎は受注発注となります。

● ボールアバットメント 4.5/5.0

Ø mm	3.5	3.5	3.5	3.5	3.5
高さ(マージン) mm	0.5	1	2	4	6
垂直高さmm	3.5	4	5	7	9
商品コード	24418	24419	24420	24421	24422
価格	19,000	19,000	19,000	19,000	19,000

ボールアバットメント  
ピックアップ



商品コード	22439
価格	2,700

ボールアバットメント  
レプリカ



商品コード	22505
価格	4,000

ボールアバットメントピックアップ  
プラスチック(12)、未滅菌

ボールアバットメントレプリカ  
ステンレス製(6)

ボールアバットメント  
ドライバー EV



商品コード	25768
価格	10,200

ボールアバットメントドライバー EV  
ステンレス製(6)、未滅菌

アバットメントの装着と除去時はボールアバットメントドライバー EVが必要。

ダルボプラス

フィメール  
パート  
ベーシック



ラメラ  
リテンション  
インサート E



デュプリケー  
ション エイド



スクリュー  
ドライバー/  
アクチベーター



商品コード	25834	25844	25827	25835
価格	12,200	6,800	1,700	3,500

ラスフィメールパートベーシックの内容は以下の通りです。

- ダルボプラス フィーメール パート ベーシック チタン合金製(2)、未滅菌
- ダルボプラス ラメラリテンションインサート E 金合金(4)、未滅菌
- ダルボプラス デュプリケーション エイド POMプラスチック製(12)、未滅菌

ボールアバットメントに使用します。

## 外科用インスツルメント

### はじめに

新たにアストラテックインプラントシステムを導入いただく際には下記のインスツルメントをご用意頂くことをお薦め致します。

商品コード: 24349 サージカルトレー (参照: 30 ページ)

商品コード: 24357 ラチェットレンチ (参照: 31 ページ)

以下は、どちらかを選択して下さい。

単回使用ドリル - 参照: 35, 36 ページ

複数回使用ドリル - 参照: 37, 38 ページ

代替手段 - 単回使用ドリルのみの使用

商品コード: 24357 ラチェットレンチ (参照: 31 ページ)

単回使用ドリルの選択については、P35, 36をご参照ください。





サージカルトレイ

商品コード	24349
価格	111,500

サージカルトレイ

インスツルメントは含まれません。

インプラントドライバー 3.0



	ショート 19 mm	ロング 28 mm
商品コード	25007	25008
価格	10,000	10,000

インプラントドライバー 3.0

ステンレス製(6)、未滅菌  
インプラントの保持、埋入に使用。

インプラントドライバー 3.5/4.0



	ショート 19 mm	ロング 28 mm
商品コード	25009	25010
価格	10,000	10,000

インプラントドライバー 3.5/4.0

ステンレス製(6)、未滅菌  
インプラントの保持、埋入に使用。  
ショートのドライバーは、臼歯部での使用に適しています。

インプラントドライバー 4.5/5.0



	ショート 20 mm	ロング 28 mm
商品コード	25011	25012
価格	10,000	10,000

インプラントドライバー 4.5/5.0

ステンレス製(6)、未滅菌  
インプラントの保持、埋入に使用。  
ショートのドライバーは、臼歯部での使用に適しています。

ラチェットレンチ

ステンレス製(6)、未滅菌

トルク調整機能なし。

ラチェットレンチ



商品コード	24357
価格	32,000

ドライバーハンドル

ステンレス製(6)、未滅菌

ラチェットレンチ、C Aドライバー、インプラントドライバーと合わせて使用します。

ドライバーハンドル



商品コード	24358
価格	8,000

ディレクションインジケーター 2.0/3.2

チタン製(1)、未滅菌

2.0 mm及び3.2 mmのドリリングの後に使用します。

ディレクションインジケーター 2.0/3.2



商品コード	22434
価格	7,700

ボウル、チタン製

チタン製(1)、未滅菌

ボウル、チタン製



商品コード	22137
価格	5,700

インプラント デプスゲージ, 6-19 mm

チタン製(1)、未滅菌

インプラント埋入窩と軟組織の厚みを測定するためのレーザーエッチングバンド付。13-15mmの間は目印のために段差を付与した形態となっています。

インプラント デプスゲージ, 6-19 mm



商品コード	24801
価格	23,500

レンチ



商品コード	22124
価格	20,900

レンチ

チタン合金製(2)、未滅菌

各種アダプター、インプラントリトリバーとともに使用。

フォーセップス 94



商品コード	94 mm
商品コード	22437
価格	11,500

フォーセップス 94

チタン製(1)、未滅菌

ヘックスドライバー マニュアル



	ショート	インターメディアイト	ロング
Total length mm	20	31	38
商品コード	25771	25772	25773
価格	11,600	11,600	11,600

ヘックスドライバー EV マニュアル

ステンレス製(6)、未滅菌

ヘックスドライバー EV マシーン



	ショート EVマシーン 20 mm	インターメディアイト 24 mm	ロング 35 mm
商品コード	25790	25727	25728
価格	7,600	7,600	7,600

オステオトーム キット

ステンレス製(6)、未滅菌

オステオトーム キット内容

- オステオトーム トレー ラージ (1) 22953
- オステオトーム ラウンド セット (1) 22937
- オステオトーム コンケイブ セット (1) 22947
- オステオトーム マレット (1) 22955

注意：5.0S用のオステオトームは含まれません。

※Ⓜは受注発注となります。

オステオトーム ラウンド セット

ステンレス製(6)、未滅菌

先端：ラウンド  
7本セット

- オステオトーム 2.0/2.5, ラウンド (1)
- オステオトーム 2.5/3.2, ラウンド (1)
- オステオトーム 3.2, ラウンド (1)
- オステオトーム 3.2/3.7, ラウンド (1)
- オステオトーム 3.7, ラウンド (1)
- オステオトーム 3.2/4.3, ラウンド (1)
- オステオトーム 3.7/4.8, ラウンド (1)

注意：5.0S用のオステオトームは含まれません。

※Ⓜは受注発注となります。

オステオトーム コンケイブセット

ステンレス製(6)、未滅菌

先端：コンケイブ (凹面)  
7本セット

- オステオトーム 2.0/2.5, コンケイブ (1)
- オステオトーム 2.5/3.2, コンケイブ (1)
- オステオトーム 3.2, コンケイブ (1)
- オステオトーム 3.2/3.7, コンケイブ (1)
- オステオトーム 3.7, コンケイブ (1)
- オステオトーム 3.2/4.3, コンケイブ (1)
- オステオトーム 3.7/4.8, コンケイブ (1)

注意：5.0S用のオステオトームは含まれません。

※Ⓜは受注発注となります。

オステオトーム マレット

ステンレス製(6)、未滅菌

※Ⓜは受注発注となります。



商品コード	22956
価格	315,000



商品コード	22937
価格	110,000



商品コード	22947
価格	115,000



商品コード	22955
価格	18,000





Ⓢ

商品コード	24687
価格	55,000

**オステオトーム 5.0S ラウンド セット**

ステンレス製(6)、未滅菌

先端：ラウンド  
4本セット

オステオトーム 3.7/4.2, ラウンド	24339
オステオトーム 4.2, ラウンド	24684
オステオトーム 4.2/4.7, ラウンド	24685
オステオトーム 4.7, ラウンド	24686

※Ⓢは受注発注となります。



Ⓢ

商品コード	24692
価格	58,000

**オステオトーム 5.0S コンケイブ セット**

ステンレス製(6)、未滅菌

先端：コンケイブ (凹面)  
4本セット

オステオトーム 3.7/4.2, コンケイブ	24689
オステオトーム 4.2, コンケイブ	24689
オステオトーム 4.2/4.7, コンケイブ	24690
オステオトーム 4.7, コンケイブ	24691

※Ⓢは受注発注となります。

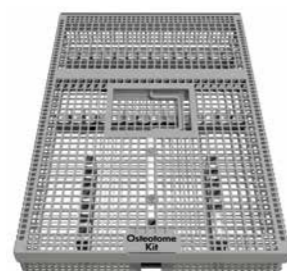

Ⓢ

商品コード	22953
価格	87,000

**オステオトーム トレー ラージ**

ステンレス製(6)、未滅菌

オステオトームは含まれません。  
最大収納本数：14本及びオステオトームマレット

※Ⓢは受注発注となります。



Ⓢ

商品コード	24693
価格	52,000

**オステオトーム トレー スモール**

ステンレス製(6)、未滅菌

オステオトームは含まれません。  
最大収納本数：7本

※Ⓢは受注発注となります。

**SP ドリルキット**

ステンレス製(6)、ABSプラスチック(17)、  
滅菌済み

深さ測定用のデプスインジケーションライン付  
キット内容  
ガイドドリル  
SP ツイストドリル Ø 2.0  
SP ツイストドリル Ø 3.2 (単品販売しており  
ません)



	ショート 8-13 mm	ロング 8-19 mm
商品コード	22898	22899
価格	6,200	6,200

**SP ドリルキット 6-13 mm**

ステンレス製(6)、ABSプラスチック(17)、  
滅菌済み

深さ測定用のデプスインジケーションライン付

キット内容  
SP ツイストドリル Ø 2.0, 6-13 mm (単品  
販売しておりません)  
SP ツイストドリル Ø 3.2, 6-13 mm (単品  
販売しておりません)



商品コード	24737*
価格	4,800

\*オッセオスピードTX 4.0S-6 mmの理入  
窩の形成には、SPドリル6-13 mmが必要  
です。





SP ドリル





ステンレス製(6)、ABSプラスチック(17)、  
滅菌済み





深さ測定用のデプスインジケーションライン付

	商品コード	価格	
SP ツイストドリル Ø 3.7, 6-13 mm	24199*	3,100	
SP ツイストドリル Ø 3.85, 6-13 mm	24734*	3,100	

	商品コード	価格	ショート 8-13 mm
SP ツイストドリル Ø 2.0	24992	3,100	
SP ツイストドリル Ø 2.7	24994	3,100	
SP ツイストドリル Ø 2.85	24996	3,100	
SP ツイストドリル Ø 3.35	22908	3,100	
SP ツイストドリル Ø 3.7	22910	3,100	
SP ツイストドリル Ø 3.85	22912	3,100	
SP ツイストドリル Ø 4.2	22957	3,100	
SP ツイストドリル Ø 4.7	22959	3,100	
SP ツイストドリル Ø 4.85	22961	3,100	

	商品コード	価格	ショート シャフト
SP パイロットドリル Ø 2.0/3.2, 6-13 mm	24735*	3,100	
SP パイロットドリル Ø 2.0/2.7	24997	3,100	
SP パイロットドリル Ø 2.0/3.2	22904	3,100	
SP パイロットドリル Ø 3.2/3.7	22906	3,100	
SP パイロットドリル Ø 3.7/4.2	22963	3,100	





	商品コード	価格	
SP コーティカルドリル Ø 2.7/3.0	24998	3,100	
SP コーティカルドリル Ø 3.2/3.5	22914	3,100	
SP コーティカルドリル Ø 3.7/4.0	22916	3,100	
SP コーティカルドリル Ø 4.7/5.0	22964	3,100	

	商品コード	価格	
SP コニカルドリル Ø 2.7/4.5	24999	4,000	
SP コニカルドリル Ø 3.2/4.5	22921	4,000	
SP コニカルドリル Ø 3.2/5.0	25001	4,000	
SP コニカルドリル Ø 3.7/5.0	22923	4,000	

	商品コード	価格	ロング 8-19 mm
	24991	3,100	
	24993	3,100	
	24995	3,100	
	22909	3,100	
	22911	3,100	
	22913	3,100	
	22958	3,100	
	22960	3,100	
	22962	3,100	

	商品コード	価格	ロング シャフト
	22905	3,100	
	22907	3,100	

	商品コード	価格	
	22915	3,100	
	22917	3,100	

	商品コード	価格	
	25000	4,000	
	22922	4,000	
	25002	4,000	
	22924	4,000	

ガイドドリル











ステンレス製(6)、未滅菌

ガイドドリル Ø 1.8

商品コード	22800
価格	1,600
	

ツイストドリル

ステンレス製(6)、窒化チタンコーティング(8)、未滅菌  
深さ測定用のデプスインジケーションライン付

	商品コード	価格	
ツイストドリル Ø 2.0	22887	8,300	
ツイストドリル Ø 2.5 レッド	22802	8,300	
ツイストドリル Ø 2.7 ライトブルー	24797	8,300	
ツイストドリル Ø 2.85 シルバー	24799	8,300	
ツイストドリル Ø 3.2 グリーン	22811	8,300	
ツイストドリル Ø 3.35 ライラック	22812	8,300	
ツイストドリル Ø 3.7 ブラック	22813	8,300	
ツイストドリル Ø 3.85 ブラウン	22814	8,300	
ツイストドリル Ø 4.2 イエロー	22463	8,300	
ツイストドリル Ø 4.7 ブルー	22465	8,300	
ツイストドリル Ø 4.85 ピンク	22467	8,300	

	商品コード	価格	ショート 8-13 mm	商品コード	価格	ロング 8-19 mm
	22886	8,300		22886	8,300	
	22801	8,300		22801	8,300	
	24796	8,300		24796	8,300	
	24798	8,300		24798	8,300	
	22807	8,300		22807	8,300	
	22808	8,300		22808	8,300	
	22809	8,300		22809	8,300	
	22810	8,300		22810	8,300	
	22462	8,300		22462	8,300	
	22464	8,300		22464	8,300	
	22466	8,300		22466	8,300	

\*オッセオスピードTX 4.0S-6 mmの理入窩の形成には、SPドリル6-13 mmが必要です。





パイロットドリル

	商品コード	価格	
パイロットドリル Ø 2.0/2.7 ライトブルー	24795	8,300	
パイロットドリル Ø 2.0/3.2 グリーン	24207	8,300	
パイロットドリル Ø 2.5/3.2 グリーン	22803	8,300	
パイロットドリル Ø 3.2/3.7 ブラック	22805	8,300	
パイロットドリル Ø 3.7/4.2 イエロー	22468	8,300	

パイロットドリル

ステンレス製(6)、窒化チタンコーティング(8)、未滅菌  
深さ測定用のデプスインジケーションライン付

コーティカルドリル

	商品コード	価格	
コーティカルドリル Ø 2.7/3.0 ライトブルー	24800	8,300	
コーティカルドリル Ø 3.2/3.5 グリーン	22815	8,300	
コーティカルドリル Ø 3.7/4.0 ブラック	22816	8,300	
コーティカルドリル Ø 4.7/5.0 ブルー	22469	8,300	









コーティカルドリル

ステンレス製(6)、窒化チタンコーティング(8)、未滅菌  
深さ測定用のデプスインジケーションライン付

コニカルドリル

ステンレス製(6)、窒化チタンコーティング(8)、未滅菌  
深さ測定用のデプスインジケーションライン付

コニカルドリル

	商品コード	価格	ショート シャフト	商品コード	価格	ロング シャフト
コニカルドリル Ø 2.7/4.5 ライトブルー	24924	11,100		24925	11,100	
コニカルドリル Ø 3.2/4.5 グリーン	22894	11,100		22895	11,100	
コニカルドリル Ø 3.2/5.0	24926	11,100		24927	11,100	
コニカルドリル Ø 3.7/5.0 ブラック	22896	11,100		22897	11,100	

ドリルエクステンション



商品コード	22520
価格	6,300

ドリルエクステンション

ステンレス製(6)、未滅菌

粘膜用パンチEV

プラスチック(17)およびステンレス製(6)、滅菌済み  
再使用禁止  
5入り

注) 2次外科手術の際にカバースクリューのドライバー用ボールに固定して使用。

粘膜用パンチEV



Ø	3.5	4	4.5	5	5.5	6.5
商品コード	25711	25712	25713	25714	25715	25731
価格	10,200	10,200	10,200	10,200	10,200	10,200

# 補綴用インスツルメントキット

## はじめに

新たにアストラテックインプラントシステムを導入いただく際には  
下記の補綴用インスツルメントをご用意頂くことをお勧め致します。



ヘックスドライバー EV マニュアル

ヘックスドライバー EV マニュアル  
ステンレス製(6)、未滅菌

	ショート	インターメディアイト	ロング
Total length mm	20	31	38
商品コード	25771	25772	25773
価格	11,600	11,600	11,600

ヘックスドライバー EV マシーン

ヘックスドライバー EV マシーン  
ステンレス製(6)、未滅菌  
コントラアングル、ドライバーハンドル用

	ショート EVマシーン 20 mm	インターメディアイト 24 mm	ロング 35 mm
商品コード	25790	25727	25728
価格	7,600	7,600	7,600

ヘックスドライバー EV マシーン  
ステンレス製(6)、未滅菌  
コントラアングル、  
ドライバーハンドル用

スロット スクリュードライバー  
ステンレス製(6)、未滅菌

※Ⓜは受注発注となります。

スロット スクリュー  
ドライバー



	ショート 20 mm	インターメディアイト 30 mm	ロング 43 mm
商品コード	22506	22507	22508
価格	11,600	11,600	11,600

スロット CAドライバー  
ステンレス製(6)、未滅菌

コントラアングル、ドライバーハンドル用

スロット CAドライバー



	ショート 24 mm	ロング 35 mm
商品コード	22688	22689
価格	7,700	7,700

アバットメント デプスゲージ  
ステンレス製(6)、未滅菌

軟組織の厚みをミリ単位で計測するためのレーザーエッチングバンド付測定時の目安として4-5 mmの間に段差を付与した形態となっています。

アバットメント  
デプスゲージ

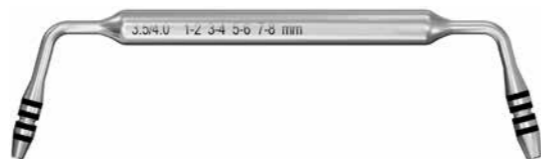

商品コード	24573
価格	32,300

ラボ アバットメント  
スクリュー デザイン



製品内容	2 x M1.4	6 x M1.6	6 x M2
商品コード	24802	24857	24858
価格	2,500	6,500	6,500

ラボ アバットメントスクリュー デザイン  
チタン合金製(2)

全てのDesignLine™ アバットメント用  
商品構成：イエロー用2個  
アクア用6個  
ライラック用6個

ラボ アバットメント  
スクリュー アングルド



製品内容	2 x M1.6	2 x M2
商品コード	24860	
価格	10,400	

ラボ アバットメントスクリュー アングルド  
チタン合金製(2)

アングルドアバットメント用  
商品構成：アクア用2個  
ライラック用2個入

ラボブリッジスクリュー  
ヘックス&スロット



製品内容	3 x M1.4	3 x M1.4
商品コード	24859	
価格	6,500	

ラボブリッジスクリュー ヘックス&スロット  
チタン合金製(2)

商品構成：スロットスクリュー 3個  
ヘックススクリュー 3個入

## 外科用コンポーネント (TXプロファイル)

### カバースクリュー プロファイル



Ø mm	3.8
高さ mm	0
商品コード	25044
価格	5,300

### カバースクリュー プロファイル

チタン製 (1)、滅菌済み

組織の治癒期間中にインプラントの接合部を覆うために使用します。

寸法

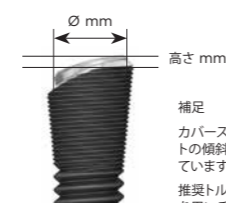

高さ mm

**補足**  
カバースクリュープロファイルはインプラントの傾斜と正しく合うようにネジ山が施されています。  
推奨トルク - ヘックススクリュードライバーを用い手指の軽い力 (5-10 Ncm) で締めつける。ラチェットレンチ、トルクレンチは使用しないで下さい。

## 補綴用コンポーネント (TXプロファイル)

### インプラントピックアップ プロファイル

チタン合金製 (2)、未滅菌

2個の部品 (ピックアップ、ガイドピン) で構成されています。



**補足**  
ピックアップ部には黒くマークされフラットな面があります。この面をインプラントの最根尖側に合わせてください。

### インプラントレプリカ プロファイル

チタン合金製 (2)

### インプラントガイドピン 4.5/5.0

チタン合金製 (2)、未滅菌

### ラボ アバットメントスクリュー デザイン

チタン合金製 (2)

商品内容 6個入り

### インプラントピックアップ プロファイル



	ロング
長さ mm	27
商品コード	24985
価格	6,600

### インプラントレプリカ プロファイル



長さ mm	15.5
商品コード	25047
価格	4,000

### インプラントガイドピン 4.5/5.0



	ショート	ロング
長さ mm	22	27
商品コード	24966	24967
価格	2,400	2,400

### ラボ アバットメントスクリュー デザイン M2



商品コード	24858
価格	6,500



タイデザイン  
プロファイル  
4.5/5.0



角度		
∅ mm	5.5	6.5
高さ 頬側 A mm	1.8	1.8
高さ 舌側 B mm	1.8	1.8
垂直高さ mm	7	7
商品コード	25053	25055
価格	25,000	25,000

タイデザイン プロファイル 4.5/5.0  
チタン製(1)、未滅菌

アバットメントスクリュー デザイン含む。  
4.5/5.0 - M2, 商品コード 24209  
(チタン合金製(2)) 価格: 5,100

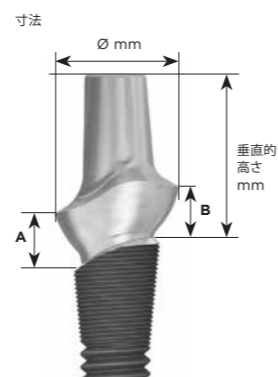

補足  
最小限の調整で使用できるようにデ  
ザインされています。  
推奨締めつけトルク - 25 Ncm



プロファイルインプラント用と識別で  
きるように「P」と表示されています。直  
径(∅)は数字で示されています。

## リペアおよび 交換用コンポーネント

さまざまな理由から、アバットメント、インプラントまたはスクリューの除去や交換が必要になる場合があります。個別の臨床症例に対応できるように、アストラテックインプラントシステムでは広範囲におよぶアバットメントの選択肢を用意しています。アバットメントスクリューに損傷がなければ、ほとんどの場合、ヘックススクリュードライバーを使用してセメント固定式アバットメントを簡単に除去することができます。



## 互換性一覧

オッセオスピードTX 製品ラインナップのインプラントまたはアバットメントのサイズを確認してください。

該当するインスツルメントを選択してください。また、下表の商品コードをご参照ください。

### アストラテックインプラントシステム

	オッセオスピードTX				オッセオスピードTX プロファイル	20° / 45° ユニアバットメント
	3.0	3.5	4.0	4.5	5.0	4.5/5.0
フラグメントフォーク	25856	25856	25856	25857	25857	25856
フラグメントドリル	25858	25858	25858	25859	25859	25858
スクリーウ エクストラクター	25860	25860	25860	25861	25861	非該当
スレッドクリーナー	25862	25863	25863	25865	25865	25862
トレフィンドリル	25866	22884	22885	22890	22890	非該当
リトリバー	22429	22192	22192	22192	22192	22429

## 破損したスクリーウの除去のための器具

### ガイディングシリンダー TX

ステンレス製(6)、未滅菌、単回使用

- 器具を破損したスクリーウの中心にガイドします。
- インプラントの内部スレッドを保護します。
- 直径がマーキングされています。
- ガイディングシリンダーハンドルとフラグメントドリル、またはオッセオスピードTXインプラントの場合はフラグメントフォークとともに使用します。

### ガイディングシリンダー ユニアバットメント 20° / 45°

ステンレス製(6)、未滅菌、単回使用

- 器具を破損したスクリーウの中心にガイドします。
- アバットメントの内部スレッドを保護します。
- 直径とTXがマーキングされています。
- ガイディングシリンダーハンドルとフラグメントドリル、またはアストラテックインプラントシステムのユニアバットメント 20°/45°の場合はフラグメントフォークとともに使用します。

### ガイディングシリンダーハンドル

ステンレス製(6)、未滅菌

- ガイディングシリンダーに合わせてハンドルを調整できます。

### フラグメントフォーク

タングステンカーバイド製(9)、未滅菌、単回使用

- 破損したアバットメントおよびブリッジのスクリーウ破折片の除去に使用します。
- マニュアル操作のみ。
- フラグメントフォークを反時計方向に回します。
- スレッドのサイズがマーキングされています。
- 補綴用ドライバーハンドルEVとともに使用します。

注意: マニュアル操作のみ。

### フラグメントドリル

シャンク: ステンレス製(6)  
刃部: タングステンカーバイド製(9)  
未滅菌、単回使用



- アバットメントまたはブリッジのスクリーウ破折片にくぼみを付けるために使用します。
- 反時計方向にドリリングします。
- 直径がマーキングされています。

### スクリーウエクストラクター

ステンレス製(6)、未滅菌、単回使用



- アバットメントスクリーウ破折片の除去に使用します。
- スクリーウエクストラクターを反時計方向に回します。
- 直径がマーキングされています。
- サージカルドライバーハンドルEVとともに使用します。



注意: マニュアル操作のみ。



	3.0	3.5 / 4.0	4.5 / 5.0
ガイディングシリンダー TX			
商品コード	25852	25853	25854
価格	8,000	8,000	8,000



	20°	45°
ガイディングシリンダーユニアバットメント 20° / 45°		
商品コード	25884	25885
価格	8,000	8,000

ガイディングシリンダーハンドル	
商品コード	25855
価格	12,500

フラグメントフォーク		
商品コード	25856	25857
価格	11,400	11,400

フラグメントドリル		
商品コード	25858	25859
価格	11,400	11,400

スクリーウエクストラクター		
商品コード	25860	25861
価格	11,400	11,400

スクリーウエクストラクター		
商品コード	25860	25861
価格	11,400	11,400

## 内部スレッドの修復のための器具



スレッドクリーナー

	M1.4	M1.6	M1.8	M2.0
商品コード	25862	25863	25864	25865
価格	15,800	15,800	15,800	15,800

スレッドクリーナー  
ステンレス製(6)、未滅菌、単回使用

- インプラントおよびアバットメントの内部スレッドの修復に使用します。
- スレッドのサイズがマーキングされています。
- 補綴用ドライバーハンドルEVとともに使用します。

注意: マニュアル操作のみ。

## アバットメントの取りはずしおよび除去のための器具

リムーバルツール M1.4  
ステンレス製(6)、未滅菌

- 溝付きユニアバットメント 20°および45°、およびクレスコインサート 20°および45°の取りはずしに使用します。
- ラチェットレンチ、トルクレンチ、外科用レンチまたはレンチ (22124) とともに使用します。



リムーバルツール M1.4

	ショート	ロング
長さ	18	30
商品コード	24021	24037
価格	15,800	15,800



アバットメントアダプター

	ショート 25mm	ロング 35mm	Oリング インプラント アダプター (10入り)
商品コード	24424	24370	22376
価格	15,800	15,800	1,200

アバットメントアダプター  
チタン及びステンレス製

グループ形状がない20°、45°ユニアバットメントの撤去に使用します。  
ラチェットレンチ/トルクレンチ/レンチを用いて操作します。

## インプラント除去のための器具

トレフィンドリル  
ステンレス製(6)、未滅菌

- 部分的または完全に融合したインプラントの除去に使用します。
- 直径と長さがマーキングされています。

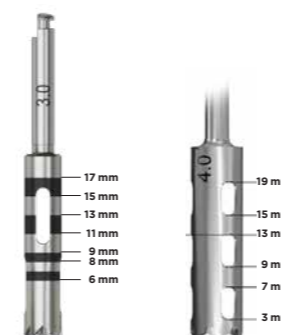

アバットメントリトリバー  
ステンレス製(6)、未滅菌、単回使用

- レンチとともに使用します。

インプラントリトリバー  
ステンレス製(6)、未滅菌、単回使用

- レンチとともに使用します。



トレフィンドリル

	3.0	3.5	4.0	4.5 5.0
内径 Ø mm	3.2	3.65	4.0	5.0
外径 Ø mm	4.0	4.5	5.1	6.15
商品コード	25866	22884	22885	22890
価格	10,200	10,200	10,200	10,200

\*注意: すべての3.0インプラントに同じドリルを使用します。単回使用。



アバットメントリトリバー

商品コード	22429
価格	6,800



インプラントリトリバー

商品コード	22192
価格	4,700

## 一般インスツルメント

### トルクレンチ EV



商品コード	25774
価格	39,000

### トルクレンチ EV、 サージカルドライバー ハンドル



Ø mm	8.9
長さ mm	15.3
商品コード	25775
価格	8,000

### トルクレンチ EV 補綴用 ドライバーハンドル



Ø mm	8.9	8.9
長さ mm	15.5	11.5
商品コード	25776	25777
価格	8,000	8,000

### トルクレンチ EV 補綴用 ドライバーハンドル 4 x 4ロー



Ø mm	8.9
長さ mm	9.7
商品コード	25730
価格	8,000

### ヘックスドライバー マニュアル



	ショート	インターメディアイト	ロング
Total length mm	20	31	38
商品コード	25771	25772	25773
価格	11,600	11,600	11,600

### レンチ



商品コード	22124
価格	20,900

### トルクレンチ EV

ステンレス製(6)、未滅菌

■ドライバーハンドルとともに使用

### トルクレンチ EV、 サージカルドライバーハンドル

ステンレス製(6)、未滅菌

### トルクレンチ EV 補綴用 ドライバーハンドル4 x 4ロー

ステンレス製(6)、未滅菌

### ヘックスドライバー EV マニュアル

ステンレス製(6)、未滅菌

### レンチ

チタン合金製(2)、未滅菌  
各種アダプター、アバットメントリトリバー、  
インプラントリトリバーと共に使用。

## トルクガイド

推奨締め付けトルク

### 製品種類

### トルク - Ncm

● X スモール ● スモール ● ラージ

製品種類	イメージ	X スモール	スモール	ラージ
カバースクリュー		●	●	●
ヒーリングアバットメント ヒーリングアバットメントユニ プロヒールキャップ ヒーリングキャップアングルド		マニュアル*	マニュアル*	マニュアル*
テンポラリーアバットメント		●	●	●
20°/45° ユニアバットメント		-	15	15
ブリッジスクリュー		-	15	15
タイデザイン キャストデザイン アングルドアバットメント		●	●	●
ダイレクトアバットメント ボールアバットメント ロケーターアバットメント		●	●	●

\* スクリュードライバーを用い手指の軽い力(5-10Ncm)で締めつける。ラチェットレンチ、トルクレンチは使用しないで下さい。

\*\* 3.0Sに使用できるアバットメントはタイデザインのみとなります。

## 材料

各製品名の後ろに記載されている材料の( )内照らし合わせてご参照ください。

### メタル

タイプ	インデックス	構成 / 名称	規格
チタン	1	グレード4	ASTM F67
チタン合金	2	グレード5	ASTM F136
白金加金合金	3	金60%, パラジウム20%, 白金19%, イリジウム1%, 融点1400-1460℃	
金合金	4	金68.6%, 銀11.85%, 銅10.6%, パラジウム3.95%, 亜鉛2.5%, 白金2.45%, イリジウム0.05%, 融点880-940℃	
ステンレス金属	6	手術器具用ステンレス鋼	ASTM F899
アルミニウム	7	6061 T6	
窒化チタンコーティング	8	窒化チタン	
タングステンカーバイド	9	サンドビック H 10F	ISO 4499

### プラスチック

タイプ	インデックス	構成 / 名称	規格
バーンアウトプラスチック	11	PMMA (ポリメタクリル酸メチル樹脂)	ISO 8257 MN, 100-060
PCプラスチック	12	ポリカーボネート樹脂	
PPプラスチック	13	ポリプロピレン樹脂	
ナイロン	16	ポリアミド	
ABSプラスチック	17	アクリロニトリル ブタジエン スチレン共重合合成樹脂	

## ラベルおよびマニュアルに記載の記号の説明

記号	テキスト	記号	テキスト
	製造日 Date of manufacture		アストラテックインプラントシステム製品にはCEマークが付いており、欧州医療機器指令の要件を満たしています。
	製造業者	0123	第三者認証期間 (NB) 評価ID
	使用期限 Use by		パッケージが破損している場合は使用しないでください。 Do not use if package is damaged
	放射線滅菌済み		取扱説明書をご覧ください。 For instructions for use and symbols glossary refer to <a href="http://ifu.dentsplysirona.com">ifu.dentsplysirona.com</a>
	注意:米国連邦法により、本製品の販売または注文は歯科医師に制限されています。		Consult instructions for use.
	未滅菌		ロット/バッチナンバー
	再使用しないでください。再使用禁止。 Single use		商品コード
	再滅菌禁止 Do not re-sterilize		商品コード (GTIN番号)、ロット番号および数量の情報が含まれています。
	GOSTはロシア連邦の正規品質保証システムです。		

\* To read PDF files you will need Adobe Reader. Download free of charge at [get.adobe.com/reader](http://get.adobe.com/reader).



## 索引

## 商品コード順

商品コード	ページ
22054 DA レブリカ 4.....	19
22060 テンボラリーシリンダー ユニ 20° .....	24
22061 テンボラリーシリンダー ユニ 45° .....	24
22064 DA レブリカ 5.....	19
22065 DA レブリカ 6.....	19
22068 20°/45° ユニアパットメント トランスファー.....	23
22069 アパットメントレブリカ ユニ 20° .....	23
22070 アパットメントレブリカ ユニ 45° .....	23
22124 レンチ.....	32,52
22137 ボウル, ちタン製.....	31
22167 ブリッジスクリュー M1.4 スロット.....	22,24
22184 セミバーンアウトシリンダー ユニ 20° .....	24
22185 セミバーンアウトシリンダー ユニ 45° .....	24
22186 バーンアウトシリンダー ユニ 20° .....	24
22187 バーンアウトシリンダー ユニ 45° .....	24
22190 アパットメントガイドピン M1.4 - 13mm .....	23
22192 インプラントリトリバー.....	51
22197 アパットメントガイドピン M1.4 - 16mm .....	23
22198 アパットメントガイドピン M1.4 - 19mm .....	23
22199 アパットメントガイドピン M1.4 - 22mm .....	23
22372 DA バーンアウトシリンダー 4.....	19
22373 DA バーンアウトシリンダー 5.....	19
22376 Oリング アパットメントアダプター用 (10入り) .....	50
22379 DA バーンアウトシリンダー 6.....	19
22429 ユニアパットメント リトリバー.....	51
22434 デイレクションインジケーター 2.0/3.2 .....	31
22435 ブリッジスクリュー M1.4 ヘックス.....	24
22437 フォーセップス94 (94mm) .....	32
22439 ボールアパットメント ピックアップ.....	28
22447 テンボラリーシリンダー アンゲルド.....	24
22448 バーンアウトシリンダー アンゲルド.....	24
22462 ツイストドリル Ø4.2 イエロー ロング.....	37
22463 ツイストドリル Ø4.2 イエロー ショート.....	37
22464 ツイストドリル Ø4.7 ブルー ロング.....	37
22465 ツイストドリル Ø4.7 ブルー ショート.....	37
22466 ツイストドリル Ø4.85 ピンク ロング.....	37
22467 ツイストドリル Ø4.85 ピンク ショート.....	37
22468 パイロットドリル Ø3.7/4.2 イエロー.....	38
22469 コーティカルドリル Ø4.7/5.0 ブルー.....	38
22487 アパットメントスクリュー アンゲルド 4.5/5.0 M2 .....	22
22505 ボールアパットメント レブリカ.....	28
22506 スロット スクリュードライバー ショート.....	42
22507 スロット スクリュードライバー インターメディアイト.....	42
22508 スロット スクリュードライバー ロング.....	42
22520 ドリルエクステンション.....	38
22688 スロット CA ドライバー ショート.....	42
22689 スロット CA ドライバー ロング.....	42
22710 DA インプレッションピックアップ 4.....	19
22711 DA インプレッションピックアップ 5.....	19
22712 DA インプレッションピックアップ 6.....	19
22720 DA ヒーリングキャップ 4.....	19
22721 DA ヒーリングキャップ 5.....	19
22722 DA ヒーリングキャップ 6.....	19
22800 ガイドドリル.....	37
22801 ツイストドリル Ø2.5 レッド ロング.....	37
22802 ツイストドリル Ø2.5 レッド ショート.....	37
22803 パイロットドリル Ø2.5/3.2 グリーン.....	38
22805 パイロットドリル Ø3.2/3.7 ブラック.....	38
22807 ツイストドリル Ø3.2 グリーン ロング.....	37
22808 ツイストドリル Ø3.35 ライラック ロング.....	37
22809 ツイストドリル Ø3.7 ブラック ロング.....	37
22810 ツイストドリル Ø3.85 ブラウン ロング.....	37

商品コード	ページ
22811 ツイストドリル Ø3.2 グリーン ショート.....	37
22812 ツイストドリル Ø3.35 ライラック ショート.....	37
22813 ツイストドリル Ø3.7 ブラック ショート.....	37
22814 ツイストドリル Ø3.85 ブラウン ショート.....	37
22815 コーティカルドリル Ø3.2/3.5 グリーン.....	38
22816 コーティカルドリル Ø3.7/4.0 ブラック.....	38
22843 キャストデザイン 3.5/4.0.....	17
22844 キャストデザイン 4.5/5.0.....	17
22850 DA メタルキャリア 4.....	19
22876 20° ユニアパットメント ピックアップ 5.5.....	23
22878 45° ユニアパットメント ピックアップ 5.5.....	23
22882 20° ユニアパットメント ピックアップ 4.3.....	23
22883 45° ユニアパットメント ピックアップ 4.3.....	23
22884 トレフィンドリル Ø3.5mm.....	51
22885 トレフィンドリル Ø4.0mm.....	51
22886 ツイストドリル Ø2.0 ロング.....	37
22887 ツイストドリル Ø2.0 ショート.....	37
22890 トレフィンドリル Ø5.0mm.....	51
22894 コニカルドリル Ø3.2/4.5 グリーン ショート.....	38
22895 コニカルドリル Ø3.2/4.5 グリーン ロング.....	38
22896 コニカルドリル Ø3.7/5.0 ブラック ショート.....	38
22897 コニカルドリル Ø3.7/5.0 ブラック ロング.....	38
22898 SP ドリルキット 8-13mm ショート.....	35
22899 SP ドリルキット 8-19mm ロング.....	35
22904 SP パイロットドリル Ø2.0/3.2 ショート.....	36
22905 SP パイロットドリル Ø2.0/3.2 ロング.....	36
22906 SP パイロットドリル Ø3.2/3.7 ショート.....	36
22907 SP パイロットドリル Ø3.2/3.7 ロング.....	36
22908 SP ツイストドリル Ø3.35 ショート.....	36
22909 SP ツイストドリル Ø3.35 ロング.....	36
22910 SP ツイストドリル Ø3.7 ショート.....	36
22911 SP ツイストドリル Ø3.7 ロング.....	36
22912 SP ツイストドリル Ø3.85 ショート.....	36
22913 SP ツイストドリル Ø3.85 ロング.....	36
22914 SP コーティカルドリル Ø3.2/3.5 ショート.....	36
22915 SP コーティカルドリル Ø3.2/3.5 ロング.....	36
22916 SP コーティカルドリル Ø3.7/4.0 ショート.....	36
22917 SP コーティカルドリル Ø3.7/4.0 ロング.....	36
22921 SP コニカルドリル Ø3.2/4.5 ショート.....	36
22922 SP コニカルドリル Ø3.2/4.5 ロング.....	36
22923 SP コニカルドリル Ø3.7/5.0 ショート.....	36
22924 SP コニカルドリル Ø3.7/5.0 ロング.....	36
22937 オステオーム ラウンド セット.....	33
22947 オステオーム コンケイブ セット.....	33
22953 オステオーム トレー ラージ.....	34
22955 オステオーム マレット.....	33
22956 オステオーム キット.....	33
22957 SP ツイストドリル Ø4.2 ショート.....	36
22958 SP ツイストドリル Ø4.2 ロング.....	36
22959 SP ツイストドリル Ø4.7 ショート.....	36
22960 SP ツイストドリル Ø4.7 ロング.....	36
22961 SP ツイストドリル Ø4.85 ショート.....	36
22962 SP ツイストドリル Ø4.85 ロング.....	36
22963 SP パイロットドリル Ø3.7/4.2 ショート.....	36
22964 SP コーティカルドリル Ø4.7/5.0 ショート.....	36
24021 リムーバルツール M1.4 ショート.....	51
24037 リムーバルツール M1.4 ロング.....	51
24092 ヒーリングキャップ アンゲルド (PC) .....	22
24137 DA キャリア 4.....	19
24138 DA キャリア 5.....	19
24139 DA キャリア 6.....	19
24158 20° プロヒールキャップ 5.5 ショート.....	22

商品コード	ページ
24159 20° プロヒールキャップ 5.5 ロング.....	22
24160 45° プロヒールキャップ 5.5 ショート.....	22
24161 45° プロヒールキャップ 5.5 ロング.....	22
24162 20° プロヒールキャップ 4.3.....	22
24163 45° プロヒールキャップ 4.3.....	22
24189 アパットメントスクリュー 3.0 M1.4.....	14,16
24198 カバースクリュー 3.0 - 0mm.....	12
24199 SP ツイストドリル Ø3.7, 6-13mm.....	36
24207 パイロットドリル Ø2.0/3.2 グリーン.....	38
24209 アパットメントスクリュー デザイン 4.5/5.0 M2.....	14,16,17,47,49
24227 アパットメントレブリカ アンゲルド.....	23
24235 タイデザイン 4.5/5.0 - 5.5, 1.5mm.....	16
24236 タイデザイン 4.5/5.0 - 5.5, 3mm.....	16
24237 タイデザイン 4.5/5.0 - 6.5, 1.5mm.....	16
24238 タイデザイン 4.5/5.0 - 6.5, 3mm.....	16
24239 タイデザイン 4.5/5.0 - 5.5, 20° .....	16
24243 セミバーンアウトシリンダー アンゲルド.....	24
24245 アンゲルドアパットメント 3.5/4.0 - 0.8mm.....	22
24246 アンゲルドアパットメント 3.5/4.0 - 2mm.....	22
24247 アンゲルドアパットメント 4.5/5.0 - 0.5mm.....	22
24248 アンゲルドアパットメント 4.5/5.0 - 2mm.....	22
24254 アンゲルドアパットメント ピックアップ.....	23
24268 ロケータアパットメント 3.5/4.0 - 1 mm.....	26
24269 ロケータアパットメント 3.5/4.0 - 2 mm.....	26
24270 ロケータアパットメント 3.5/4.0 - 3 mm.....	26
24271 ロケータアパットメント 3.5/4.0 - 4 mm.....	26
24272 ロケータアパットメント 3.5/4.0 - 5 mm.....	26
24280 テンボラリーアパットメント 3.5/4.0 NI.....	14
24281 テンボラリーアパットメント 3.5/4.0.....	14
24285 タイデザイン 3.5/4.0 - 4.5, 1.5mm.....	16
24286 タイデザイン 3.5/4.0 - 4.5, 3mm.....	16
24287 タイデザイン 3.5/4.0 - 5.5, 1.5mm.....	16
24288 タイデザイン 3.5/4.0 - 5.5, 3mm.....	16
24289 タイデザイン 3.5/4.0 - 6.5, 1.5mm.....	16
24290 タイデザイン 3.5/4.0 - 6.5, 3mm.....	16
24291 タイデザイン 3.5/4.0 - 4.5, 20° .....	16
24292 タイデザイン 3.5/4.0 - 5.5, 20° .....	16
24328 カバースクリュー 3.5/4.0 - 0mm.....	12
24329 カバースクリュー 3.5/4.0 - 1mm.....	12
24347 アンゲルドアパットメント 3.5/4.0 - NI 0.8mm.....	22
24348 アンゲルドアパットメント 3.5/4.0 - NI 2mm.....	22
24349 サージカルトレー.....	30
24357 ラチェットレンチ.....	31
24358 ドライバーハンドル.....	31
24370 アパットメントアダプター ロング.....	50
24374 ヒーリングアパットメントユニ 3.5/4.0 - 2mm.....	12
24375 ヒーリングアパットメントユニ 3.5/4.0 - 4mm.....	12
24376 ヒーリングアパットメントユニ 3.5/4.0 - 6mm.....	12
24377 ヒーリングアパットメントユニ 3.5/4.0 - 8mm.....	12
24378 ヒーリングアパットメントユニ 3.5/4.0 - 10mm.....	12
24379 ヒーリングアパットメントユニ 4.5/5.0 - 2mm.....	12
24380 ヒーリングアパットメントユニ 4.5/5.0 - 4mm.....	12
24381 ヒーリングアパットメントユニ 4.5/5.0 - 6mm.....	12
24382 ヒーリングアパットメントユニ 4.5/5.0 - 8mm.....	12
24383 ヒーリングアパットメントユニ 4.5/5.0 - 10mm.....	12
24398 20° ユニアパットメント 4.5/5.0 - 0.5mm.....	21
24399 20° ユニアパットメント 4.5/5.0 - 1mm.....	21
24400 20° ユニアパットメント 4.5/5.0 - 2mm.....	21
24401 20° ユニアパットメント 4.5/5.0 - 4mm.....	21
24402 20° ユニアパットメント 4.5/5.0 - 6mm.....	21
24403 20° ユニアパットメント 4.5/5.0 - 8mm.....	21
24406 45° ユニアパットメント 4.5/5.0 - 0.5mm.....	21
24407 45° ユニアパットメント 4.5/5.0 - 1mm.....	21
24408 45° ユニアパットメント 4.5/5.0 - 2mm.....	21
24409 45° ユニアパットメント 4.5/5.0 - 4mm.....	21
24410 45° ユニアパットメント 4.5/5.0 - 6mm.....	21
24411 45° ユニアパットメント 4.5/5.0 - 8mm.....	21
24418 ボールアパットメント 4.5/5.0 - 0.5mm.....	27
24419 ボールアパットメント 4.5/5.0 - 1mm.....	27
24420 ボールアパットメント 4.5/5.0 - 2mm.....	27
24421 ボールアパットメント 4.5/5.0 - 4mm.....	27

商品コード	ページ
24422 ボールアパットメント 4.5/5.0 - 6mm.....	27
24423 ボールアパットメント 4.5/5.0 - 8mm.....	27
24424 アパットメントアダプター ショート.....	50
24439 アパットメントスクリュー アンゲルド 3.5/4.0 M1.6.....	22
24447 カバースクリュー 4.5/5.0 - 0mm.....	12
24448 カバースクリュー 4.5/5.0 - 1mm.....	12
24449 アパットメントスクリュー デザイン 3.5/4.0 M1.6.....	14,16,17
24477 ロケータアパットメント 4.5/5.0 - 0.5 mm.....	26
24478 ロケータアパットメント 4.5/5.0 - 2 mm.....	26
24479 ロケータアパットメント 4.5/5.0 - 3 mm.....	26
24480 ロケータアパットメント 4.5/5.0 - 4 mm.....	26
24481 ロケータアパットメント 4.5/5.0 - 5 mm.....	26
24482 ロケータ コアツール.....	27
24483 ロケータ プロセッシングキット.....	26
24484 ロケータ アパットメントピックアップ.....	26
24485 ロケータ アパットメントレブリカ.....	26
24486 ロケータ インサート メール クリア.....	26
24487 ロケータ インサート メール ピンク.....	26
24488 ロケータ インサート メール ブルー.....	26
24489 ロケータ インサート メール エクステンドレンジ グリーン.....	26
24490 ロケータ トルクレンチビット 15 mm.....	27
24491 ロケータ トルクレンチビット 21 mm.....	27
24492 ロケータ インサート メール エクステンドレンジ レッド.....	26
24527 ダイレクトアパットメント 4.5/5.0 - 5, 0.5mm.....	19
24528 ダイレクトアパットメント 4.5/5.0 - 5, 1mm.....	19
24529 ダイレクトアパットメント 4.5/5.0 - 5, 2.5mm.....	19
24530 ダイレクトアパットメント 4.5/5.0 - 5, 4mm.....	19
24537 ダイレクトアパットメント 4.5/5.0 - 6, 1mm.....	19
24538 ダイレクトアパットメント 4.5/5.0 - 6, 2.5mm.....	19
24539 ダイレクトアパットメント 4.5/5.0 - 6, 4mm.....	19
24573 アパットメント デブスゲージ.....	42
24574 ヒーリングアパットメント 3.5/4.0 - 4.0, 2mm.....	13
24575 ヒーリングアパットメント 3.5/4.0 - 4.5, 4mm.....	13
24576 ヒーリングアパットメント 3.5/4.0 - 4.5, 6mm.....	13
24577 ヒーリングアパットメント 3.5/4.0 - 5.5, 2mm.....	13
24578 ヒーリングアパットメント 3.5/4.0 - 5.5, 4mm.....	13
24579 ヒーリングアパットメント 3.5/4.0 - 5.5, 6mm.....	13
24580 ヒーリングアパットメント 3.5/4.0 - 6.5, 4mm.....	13
24581 ヒーリングアパットメント 3.5/4.0 - 6.5, 6mm.....	13
24582 ヒーリングアパットメント 4.5/5.0 - 5.5, 2mm.....	13
24583 ヒーリングアパットメント 4.5/5.0 - 5.5, 4mm.....	13
24584 ヒーリングアパットメント 4.5/5.0 - 5.5, 6mm.....	13
24585 ヒーリングアパットメント 4.5/5.0 - 6.5, 2mm.....	13
24586 ヒーリングアパットメント 4.5/5.0 - 6.5, 4mm.....	13
24587 ヒーリングアパットメント 4.5/5.0 - 6.5, 6mm.....	13
24606 アンゲルドアパットメント 4.5/5.0 - NI 0.5mm.....	22
24607 アンゲルドアパットメント 4.5/5.0 - NI 2mm.....	22
24687 オステオーム 5.0S ラウンド セット.....	34
24692 オステオーム 5.0S コンケイブ セット.....	34
24693 オステオーム トレー スモール.....	34
24734 SP ツイストドリル Ø3.85, 6-13mm.....	36
24735 SP パイロットドリル Ø2.0/3.2, 6-13mm.....	36
24737 SP ドリルキット 6-13mm.....	35
24777 ヒーリングアパットメント 3.0 - 4.0, 2mm.....	13
24778 ヒーリングアパットメント 3.0 - 4.0, 4mm.....	13
24788 タイデザイン 3.0 - 4.0, 1mm.....	16
24789 タイデザイン 3.0 - 4.0, 2mm.....	16
24790 タイデザイン 3.0 - 4.0, 15° .....	16
24795 パイロットドリル Ø2.0/2.7 ライトブルー.....	38
24796 ツイストドリル Ø2.7 ライトブルー ロング.....	37
24797 ツイストドリル Ø2.7 ライトブルー ショート.....	37
24798 ツイストドリル Ø2.85 シルバー ロング.....	37
24799 ツイストドリル Ø2.85 シルバー ショート.....	37
24800 コーティカルドリル Ø2.7/3.0 ライトブルー.....	38
24801 インプラント デブスゲージ, 6-19mm.....	31
24802 ラボ アパットメントスクリュー デザイン M1.4 (2入り) .....	43
24857 ラボ アパットメントスクリュー デザイン M1.6 (6入り) .....	43
24858 ラボ アパットメントスクリュー デザイン M2 (6入り) .....	43,45
24859 ラボ ブリッジスクリュー ヘックス&スロット (各3入り) .....	43
24860 ラボ アパットメントスクリュー アンゲルド (M1.6, M2.0各2入り) .....	43
24893 20° ユニアパットメント 3.5/4.0 N - 0.5mm.....	21

商品コード	ページ
24894	20° ユニアバットメント 3.5/4.0 N - 1mm.....21
24895	20° ユニアバットメント 3.5/4.0 N - 2mm.....21
24896	20° ユニアバットメント 3.5/4.0 N - 4mm.....21
24897	20° ユニアバットメント 3.5/4.0 N - 6mm.....21
24898	20° ユニアバットメント 3.5/4.0 N - 8mm.....21
24899	45° ユニアバットメント 3.5/4.0 N - 0.5mm.....21
24900	45° ユニアバットメント 3.5/4.0 N - 1mm.....21
24901	45° ユニアバットメント 3.5/4.0 N - 2mm.....21
24902	45° ユニアバットメント 3.5/4.0 N - 4mm.....21
24903	45° ユニアバットメント 3.5/4.0 N - 6mm.....21
24904	45° ユニアバットメント 3.5/4.0 N - 8mm.....21
24905	ボールアバットメント 3.5/4.0 N - 1mm.....27
24906	ボールアバットメント 3.5/4.0 N - 2mm.....27
24907	ボールアバットメント 3.5/4.0 N - 4mm.....27
24908	ボールアバットメント 3.5/4.0 N - 6mm.....27
24909	ボールアバットメント 3.5/4.0 N - 8mm.....27
24910	ダイレクトアバットメント 3.5/4.0 N - 4 0.5mm.....19
24911	ダイレクトアバットメント 3.5/4.0 N - 4 1mm.....19
24912	ダイレクトアバットメント 3.5/4.0 N - 4 2.5mm.....19
24913	ダイレクトアバットメント 3.5/4.0 N - 4 4mm.....19
24914	ダイレクトアバットメント 3.5/4.0 N - 5 1mm.....19
24915	ダイレクトアバットメント 3.5/4.0 N - 5 2.5mm.....19
24916	ダイレクトアバットメント 3.5/4.0 N - 5 4mm.....19
24924	コニカルドリル Ø2.7/4.5 ライトブルー ショート.....38
24925	コニカルドリル Ø2.7/4.5 ライトブルー ロング.....38
24926	コニカルドリル Ø3.2/5.0 ショート.....38
24927	コニカルドリル Ø3.2/5.0 ロング.....38
24928	インプラント ピックアップ 4.5/5.0 NI ショート.....18
24929	インプラント ピックアップ 4.5/5.0 NI ロング.....18
24930	オッセオスピード TX 3.5S - 8mm.....10
24931	オッセオスピード TX 3.5S - 9mm.....10
24932	オッセオスピード TX 3.5S - 11mm.....10
24933	オッセオスピード TX 3.5S - 13mm.....10
24934	オッセオスピード TX 3.5S - 15mm.....10
24935	オッセオスピード TX 3.5S - 17mm.....10
24936	インプラント ピックアップ 3.5/4.0 NI ショート.....18
24937	インプラント ピックアップ 3.5/4.0 NI ロング.....18
24938	インプラント ピックアップ 4.5/5.0 ショート.....18
24939	オッセオスピード TX 4.0S - 6mm.....10
24940	オッセオスピード TX 4.0S - 8mm.....10
24941	オッセオスピード TX 4.0S - 9mm.....10
24942	オッセオスピード TX 4.0S - 11mm.....10
24943	オッセオスピード TX 4.0S - 13mm.....10
24944	オッセオスピード TX 4.0S - 15mm.....10
24945	オッセオスピード TX 4.0S - 17mm.....10
24946	インプラント ピックアップ 4.5/5.0 ロング.....18
24947	インプラント ピックアップ 3.5/4.0 ショート.....18
24948	インプラント ピックアップ 3.5/4.0 ロング.....18
24949	インプラント ピックアップ 3.0 ロング.....18
24950	インプラント ピックアップ 3.0 ショート.....18
24951	オッセオスピード TX 4.5 - 9mm.....11
24952	オッセオスピード TX 4.5 - 11mm.....11
24953	オッセオスピード TX 4.5 - 13mm.....11
24954	オッセオスピード TX 4.5 - 15mm.....11
24955	オッセオスピード TX 4.5 - 17mm.....11
24956	インプラント トランスファー 4.5/5.0 ショート.....18
24957	インプラント トランスファー 4.5/5.0 ロング.....18
24958	インプラント トランスファー 3.0 ロング.....18
24959	インプラント トランスファー 3.5/4.0 ショート.....18
24960	インプラント トランスファー 3.5/4.0 ロング.....18
24961	オッセオスピード TX 5.0 - 9mm.....11
24962	オッセオスピード TX 5.0 - 11mm.....11
24963	オッセオスピード TX 5.0 - 13mm.....11
24964	オッセオスピード TX 5.0 - 15mm.....11
24965	オッセオスピード TX 5.0 - 17mm.....11
24966	インプラントガイドピン 4.5/5.0 ショート.....18,45
24967	インプラントガイドピン 4.5/5.0 ロング.....18,45
24968	インプラントガイドピン 3.5/4.0 ショート.....18
24969	インプラントガイドピン 3.5/4.0 ロング.....18
24970	インプラントガイドピン 3.0 ショート.....18
24971	オッセオスピード TX 5.0S - 9mm.....11

商品コード	ページ
24972	オッセオスピード TX 5.0S - 11mm.....11
24973	オッセオスピード TX 5.0S - 13mm.....11
24974	オッセオスピード TX 5.0S - 15mm.....11
24975	オッセオスピード TX 5.0S - 17mm.....11
24976	インプラントガイドピン 3.0 ロング.....18
24977	インプラント レプリカ 3.0.....18
24978	インプラント レプリカ 3.5/4.0.....18
24979	インプラント レプリカ 4.5/5.0.....18
24982	オッセオスピード TX 3.0S - 11mm.....10
24983	オッセオスピード TX 3.0S - 13mm.....10
24984	オッセオスピード TX 3.0S - 15mm.....10
24985	インプラント ピックアップ プロファイル ロング.....45
24991	SP ツイストドリル Ø2.0 ロング.....36
24992	SP ツイストドリル Ø2.0 ショート.....36
24993	SP ツイストドリル Ø2.7 ロング.....36
24994	SP ツイストドリル Ø2.7 ショート.....36
24995	SP ツイストドリル Ø2.85 ロング.....36
24996	SP ツイストドリル Ø2.85 ショート.....36
24997	SP パイロッドドリル Ø2.0/2.7 ショート.....36
24998	SP コーティカルドリル Ø2.7/3.0 ショート.....36
24999	SPコニカルドリル Ø2.7/4.5 ショート.....36
25000	SPコニカルドリル Ø2.7/4.5 ロング.....36
25001	SPコニカルドリル Ø3.2/5.0 ショート.....36
25002	SPコニカルドリル Ø3.2/5.0 ロング.....36
25007	インプラントドライバー 3.0 ショート.....30
25008	インプラントドライバー 3.0 ロング.....30
25009	インプラントドライバー 3.5/4.0 ショート.....30
25010	インプラントドライバー 3.5/4.0 ロング.....30
25011	インプラントドライバー 4.5/5.0 ショート.....30
25012	インプラントドライバー 4.5/5.0 ロング.....30
25015	テンボラリーアバットメント 4.5/5.0.....14
25016	テンボラリーアバットメント 4.5/5.0 NI.....14
25017	ヒーリングアバットメント 3.0 - 4.0, 6mm.....13
25018	テンボラリーアバットメント 3.0.....14
25044	カバースクリュウ プロファイル - 0mm.....44
25047	インプラント レプリカ プロファイル.....45
25053	タイデザイン プロファイル 4.5/5.0 - 5.5, 1.8mm.....46
25055	タイデザイン プロファイル 4.5/5.0 - 6.5, 1.8mm.....46
25679	ロケーター インサート メール エクステンデレンジ グレー.....26
25711	粘膜用パンチ EV Ø 3.5mm (5入).....39
25712	粘膜用パンチ EV Ø 4mm (5入).....39
25713	粘膜用パンチ EV Ø 4.5mm (5入).....39
25714	粘膜用パンチ EV Ø 5mm (5入).....39
25715	粘膜用パンチ EV Ø 5.5mm (5入).....39
25730	トルクレンチ EV 補綴用 ドライバーハンドル 4x4 ロー.....52
25731	粘膜用パンチ EV Ø 6.5mm (5入).....39
25766	ロケーターアバットメント ドライバー EV.....27
25768	ボールアバットメント ドライバー EV.....28
25771	ヘックスドライバー EV マニュアル 20mm.....32,41,52
25772	ヘックスドライバー EV マニュアル 31mm.....32,41,52
25773	ヘックスドライバー EV マニュアル 38mm.....32,41,52
25774	トルクレンチ EV.....52
25775	トルクレンチ EV サージカル ドライバーハンドル.....52
25776	トルクレンチ EV 補綴用 ドライバーハンドル.....52
25777	トルクレンチ EV 補綴用 ドライバーハンドル ロー.....52
25790	ヘックスドライバー EV マシオン 20mm.....32,41
25827	ダルボプラス デュプリケーション エイド.....28
25834	ダルボプラス フィーメール パート ベーシック.....28
25835	ダルボプラス スクリュードライバー/アクチベーター.....28
25843	ロケーター インサート メール エクステンデレンジ オレンジ.....26
25844	ダルボプラス ラメラ リテンション インサート E.....28
25852	ガイディングシリンダー TX 3.0.....49
25853	ガイディングシリンダー TX 3.5/4.0.....49
25854	ガイディングシリンダー TX 4.5/5.0.....49
25855	ガイディングシリンダー ハンドル.....49
25856	フラグメントフォーク M1.4 / M1.6.....49
25857	フラグメントフォーク M1.8 / M2.0.....49
25858	フラグメントドリル Ø0.8.....49
25859	フラグメントドリル Ø1.0.....49
25860	スクリュウ-エクストラクター Ø0.8.....49
25861	スクリュウ-エクストラクター Ø1.0.....49

商品コード	ページ
25862	スレッドクリーナー M1.4.....50
25863	スレッドクリーナー M1.6.....50
25864	スレッドクリーナー M1.8.....50
25865	スレッドクリーナー M2.0.....50
25866	トレフィンドリル EV 3.0, 6-17mm.....51
25884	ガイディングシリンダー ユニアバットメント 20°.....49
25885	ガイディングシリンダー ユニアバットメント 45°.....49

## 50音順

商品コード	ページ
22068	20° /45° ユニアバットメント トランスファー.....23
24162	20° プロヒールキャップ 4.3.....22
24158	20° プロヒールキャップ 5.5 ショート.....22
24159	20° プロヒールキャップ 5.5 ロング.....22
24893	20° ユニアバットメント 3.5/4.0 N - 0.5mm.....21
24894	20° ユニアバットメント 3.5/4.0 N - 1mm.....21
24895	20° ユニアバットメント 3.5/4.0 N - 2mm.....21
24896	20° ユニアバットメント 3.5/4.0 N - 4mm.....21
24897	20° ユニアバットメント 3.5/4.0 N - 6mm.....21
24898	20° ユニアバットメント 3.5/4.0 N - 8mm.....21
24398	20° ユニアバットメント 4.5/5.0 - 0.5mm.....21
24399	20° ユニアバットメント 4.5/5.0 - 1mm.....21
24400	20° ユニアバットメント 4.5/5.0 - 2mm.....21
24401	20° ユニアバットメント 4.5/5.0 - 4mm.....21
24402	20° ユニアバットメント 4.5/5.0 - 6mm.....21
24403	20° ユニアバットメント 4.5/5.0 - 8mm.....21
22882	20° ユニアバットメント ピックアップ 4.3.....23
22876	20° ユニアバットメント ピックアップ 5.5.....23
24163	45° プロヒールキャップ 4.3.....22
24160	45° プロヒールキャップ 5.5 ショート.....22
24161	45° プロヒールキャップ 5.5 ロング.....22
24899	45° ユニアバットメント 3.5/4.0 N - 0.5mm.....21
24900	45° ユニアバットメント 3.5/4.0 N - 1mm.....21
24901	45° ユニアバットメント 3.5/4.0 N - 2mm.....21
24902	45° ユニアバットメント 3.5/4.0 N - 4mm.....21
24903	45° ユニアバットメント 3.5/4.0 N - 6mm.....21
24904	45° ユニアバットメント 3.5/4.0 N - 8mm.....21
24406	45° ユニアバットメント 4.5/5.0 - 0.5mm.....21
24407	45° ユニアバットメント 4.5/5.0 - 1mm.....21
24408	45° ユニアバットメント 4.5/5.0 - 2mm.....21
24409	45° ユニアバットメント 4.5/5.0 - 4mm.....21
24410	45° ユニアバットメント 4.5/5.0 - 6mm.....21
24411	45° ユニアバットメント 4.5/5.0 - 8mm.....21
22883	45° ユニアバットメント ピックアップ 4.3.....23
22878	45° ユニアバットメント ピックアップ 5.5.....23
22710	DA インプレッションピックアップ 4.....19
22711	DA インプレッションピックアップ 5.....19
22712	DA インプレッションピックアップ 6.....19
24137	DA キャリア 4.....19
24138	DA キャリア 5.....19
24139	DA キャリア 6.....19
22372	DA バーンアウトシリンダー 4.....19
22373	DA バーンアウトシリンダー 5.....19
22379	DA バーンアウトシリンダー 6.....19
22720	DA ヒーリングキャップ 4.....19
22721	DA ヒーリングキャップ 5.....19
22722	DA ヒーリングキャップ 6.....19
22850	DA メタルキャリア 4.....19
22054	DA レプリカ 4.....19
22064	DA レプリカ 5.....19
22065	DA レプリカ 6.....19
22376	Oリング アバットメントアダプター用 (10入り).....53
24998	SP コーティカルドリル Ø2.7/3.0 ショート.....36
22914	SP コーティカルドリル Ø3.2/3.5 ショート.....36
22915	SP コーティカルドリル Ø3.2/3.5 ロング.....36
22916	SP コーティカルドリル Ø3.7/4.0 ショート.....36
22917	SP コーティカルドリル Ø3.7/4.0 ロング.....36
22964	SP コーティカルドリル Ø4.7/5.0 ショート.....36
22921	SP コニカルドリル Ø3.2/4.5 ショート.....36
22922	SP コニカルドリル Ø3.2/4.5 ロング.....36
22923	SP コニカルドリル Ø3.7/5.0 ショート.....36
22924	SP コニカルドリル Ø3.7/5.0 ロング.....36
24992	SP ツイストドリル Ø2.0 ショート.....36
24991	SP ツイストドリル Ø2.0 ロング.....36
24993	SP ツイストドリル Ø2.7 ロング.....36
24994	SP ツイストドリル Ø2.7 ショート.....36
24996	SP ツイストドリル Ø2.85 ショート.....36
24995	SP ツイストドリル Ø2.85 ロング.....36





商品コード	ページ
25859	フラグメントドリル Ø1.0.....49
25856	フラグメントフォーク M1.4 / M1.6.....49
25857	フラグメントフォーク M1.8 / M2.0.....49
22167	ブリッジスクリュー M1.4 スロット.....22,24
22435	ブリッジスクリュー M1.4 ヘックス.....24
25790	ヘックスドライバー EV マシン 20mm.....32,41
25771	ヘックスドライバー EV マニュアル 20mm.....32,41,52
25772	ヘックスドライバー EV マニュアル 31mm.....32,41,52
25773	ヘックスドライバー EV マニュアル 38mm.....32,41,52
22137	ボウル, チタン製.....31
24905	ボールアパットメント 3.5/4.0 N - 1mm.....27
24906	ボールアパットメント 3.5/4.0 N - 2mm.....27
24907	ボールアパットメント 3.5/4.0 N - 4mm.....27
24908	ボールアパットメント 3.5/4.0 N - 6mm.....27
24909	ボールアパットメント 3.5/4.0 N - 8mm.....27
24418	ボールアパットメント 4.5/5.0 - 0.5mm.....27
24419	ボールアパットメント 4.5/5.0 - 1mm.....27
24420	ボールアパットメント 4.5/5.0 - 2mm.....27
24421	ボールアパットメント 4.5/5.0 - 4mm.....27
24422	ボールアパットメント 4.5/5.0 - 6mm.....27
24423	ボールアパットメント 4.5/5.0 - 8mm.....27
25768	ボールアパットメント ドライバー EV.....28
22439	ボールアパットメント ピックアップ.....28
22505	ボールアパットメント レプリカ.....28
22429	ユニアパットメント リトリバー.....51
24357	ラチェットレンチ.....31
24860	ラボ アパットメントスクリュー アンギュルド (M1.6、M2.0各2入り) ..43
24802	ラボ アパットメントスクリュー デザイン M1.4 (2入り) .....43
24857	ラボ アパットメントスクリュー デザイン M1.6 (6入り) .....43
24858	ラボ アパットメントスクリュー デザイン M2 (6入り) .....43,45
24859	ラボ ブリッジスクリュー ヘックス&スロット (各3入り) .....43
24021	リムーバルツール M1.4 ショート.....51
24037	リムーバルツール M1.4 ロング.....51
22124	レンチ .....32,52
24484	ロケーター アパットメントピックアップ.....26
24485	ロケーター アパットメントレプリカ.....26
25843	ロケーター インサート メール エクステンドレンジ オレンジ .....26
24489	ロケーター インサート メール エクステンドレンジ グリーン.....26
25679	ロケーター インサート メール エクステンドレンジ グレー.....26
24492	ロケーター インサート メール エクステンドレンジ レッド .....26
24486	ロケーター インサート メール クリア.....26
24487	ロケーター インサート メール ピンク.....26
24488	ロケーター インサート メール ブルー.....26
24482	ロケーター コアツール.....27
24490	ロケーター トルクレンチビット 15 mm.....27
24491	ロケーター トルクレンチビット 21 mm.....27
24483	ロケーター プロセッシングキット.....26
24268	ロケーターアパットメント 3.5/4.0 - 1 mm.....26
24269	ロケーターアパットメント 3.5/4.0 - 2 mm.....26
24270	ロケーターアパットメント 3.5/4.0 - 3 mm.....26
24271	ロケーターアパットメント 3.5/4.0 - 4 mm.....26
24272	ロケーターアパットメント 3.5/4.0 - 5 mm.....26
24477	ロケーターアパットメント 4.5/5.0 - 0.5 mm.....26
24478	ロケーターアパットメント 4.5/5.0 - 2 mm .....26
24479	ロケーターアパットメント 4.5/5.0 - 3 mm .....26
24480	ロケーターアパットメント 4.5/5.0 - 4 mm .....26
24481	ロケーターアパットメント 4.5/5.0 - 5 mm .....26
25766	ロケーターアパットメント ドライバー EV.....27
25711	粘膜用パンチ EV Ø 3.5mm (5入) .....39
25713	粘膜用パンチ EV Ø 4.5mm (5入) .....39
25712	粘膜用パンチ EV Ø 4mm (5入) .....39
25715	粘膜用パンチ EV Ø 5.5mm (5入) .....39
25714	粘膜用パンチ EV Ø 5mm (5入) .....39
25731	粘膜用パンチ EV Ø 6.5mm (5入) .....39

クラス分類	販売名	一般の名称コード	一般の名称	承認・認証・届出番号
III	アストラテック インプラント	42348000	歯科用インプラントフィクスチャ	20700BZG00070000
III	アストラテック インプラント 補綴用コンポーネント S	70910000	歯科用インプラントアパットメント	20800BZG00033000
III	アストラテック インプラント 補綴用コンポーネント N	70910000	歯科用インプラントアパットメント	20800BZG00034000
III	アストラテック インプラント 補綴用コンポーネント	70910000	歯科用インプラントアパットメント	22400BZI00003000
III	アストラテック インプラント 暫間用アパットメント	70910000	歯科用インプラントアパットメント	22400BZX00329000
III	オッセオスピード TX プロファイル	70909000	歯科用インプラントシステム	22500BZI00001000
III	オッセオスピード	42348000	歯科用インプラントフィクスチャ	22300BZI00015000
III	アストラテック インプラント アクア用アパットメント	70909000	歯科用インプラントシステム	23000BZX00242000
III	アストラテック ロケーターアパットメント	70910000	歯科用インプラントフアパットメント	22800BZX00143000
II	アストラテック インプラント 外科及び補綴用インスツルメント	70965002	電動式歯科用インプラント手術器具	223AMBZX00003000
II	アストラテック インプラント 単回使用ドリル	36249002	単回使用整形外科用パー	223AMBZi00002000
II	セミバーンアウトシリンダー	70819000	歯科インプラント用上部構造材	225AMBZX00005000
II	OD シリンダー	70819000	歯科インプラント用上部構造材	225AMBZX00004000
II	Dalbo ボールアタッチメントプラス	70819000	歯科インプラント用上部構造材	228AGBZX00116000
II	ロケーター インサート	38577000	歯科用精密パーアタッチメント	228AMBZX00002000
I	アストラテック インプラント 補綴用器具	70722000	歯科インプラント補綴用器具	13B1X10236Y05040
I	アストラテック インプラント 技工用器具	70757000	歯科インプラント技工用器材	13B1X10236Y05010
I	アストラテック オステオトーム	70965001	歯科用インプラント手術器具	13B1X10236Y05020
I	アストラテック インプラント インスツルメント	70965001	歯科用インプラント手術器具	13B1X10236Y05000
I	粘膜パンチ EV	16669000	歯科用スチールパー	13B1X10236Y05500
I	Dalbo ボールアタッチメントプラス 補綴用器具	70722000	歯科インプラント補綴用器具	13B1X10236Y05450
I	AT リペアインスツルメント	70965001	歯科用インプラント手術器具	13B1X10236Y05480
I	ロケーター 技工用器具	70757000	歯科インプラント技工用器材	13B1X10236Y05430
I	ロケーター 補綴用器具	70722000	歯科インプラント補綴用器具	13B1X10236Y05440
I	オッセオスピード EV 補綴用器具	70722000	歯科インプラント補綴用器具	13B1X10236Y05410

## デンツプライシロナ インプラントについて

デンツプライシロナ インプラントは、アンキロス、アストラテックインプラントシステムおよびザイブのインプラント等のラインアップ、患者固有のアトランティス ソリューションやシムプラントガイドドサージェリーなどのデジタル技術、インプラント治療のすべてのフェーズに対応した包括的なソリューションを提供しています。デンツプライシロナ インプラントは、歯科医療従事者のために必要な価値を創出し、予知性が高く長期に安定したインプラント治療を実現し患者の QOL の向上を目指しています。

## デンツプライシロナについて

デンツプライシロナは、世界最大級の歯科向け製品およびテクノロジーのメーカーで、世界の歯科業界と患者に向け、革新的なサービスを130年にわたり提供しています。デンツプライシロナは、世界的ブランドの強力なポートフォリオの下、歯科製品および口腔衛生製品を含む包括的なソリューション、並びにその他の医療用消費器材を開発、製造、および販売しています。

デンタルソリューションカンパニーとしてのデンツプライシロナの製品は、革新的で高品質かつ効果的なソリューションを提供することにより、患者のケアを向上させ、より優れた安全かつスピーディーな歯科治療を実現します。デンツプライシロナはノースカロライナ州シャーロットに本社を構え、オーストリアのザルツブルグに海外事業本部を構えています。同社の株式は、XRAY 銘柄で米国 NASDAQ に上場しています。

デンツプライシロナおよび同社製品の詳細については、[www.dentsplysirona.com](http://www.dentsplysirona.com)を参照してください。

製造販売業者 **デンツプライシロナ株式会社** 〒104-0061 東京都中央区銀座8-21-1 住友不動産汐留浜離宮ビル  
カスタマーサービス ☎ 0120-461-868 FAX : 0120-461-867

